

U-RSKU Series

أنظمة الطوارئ لمساعد الجر

دليل المستخدم

Version 1.0

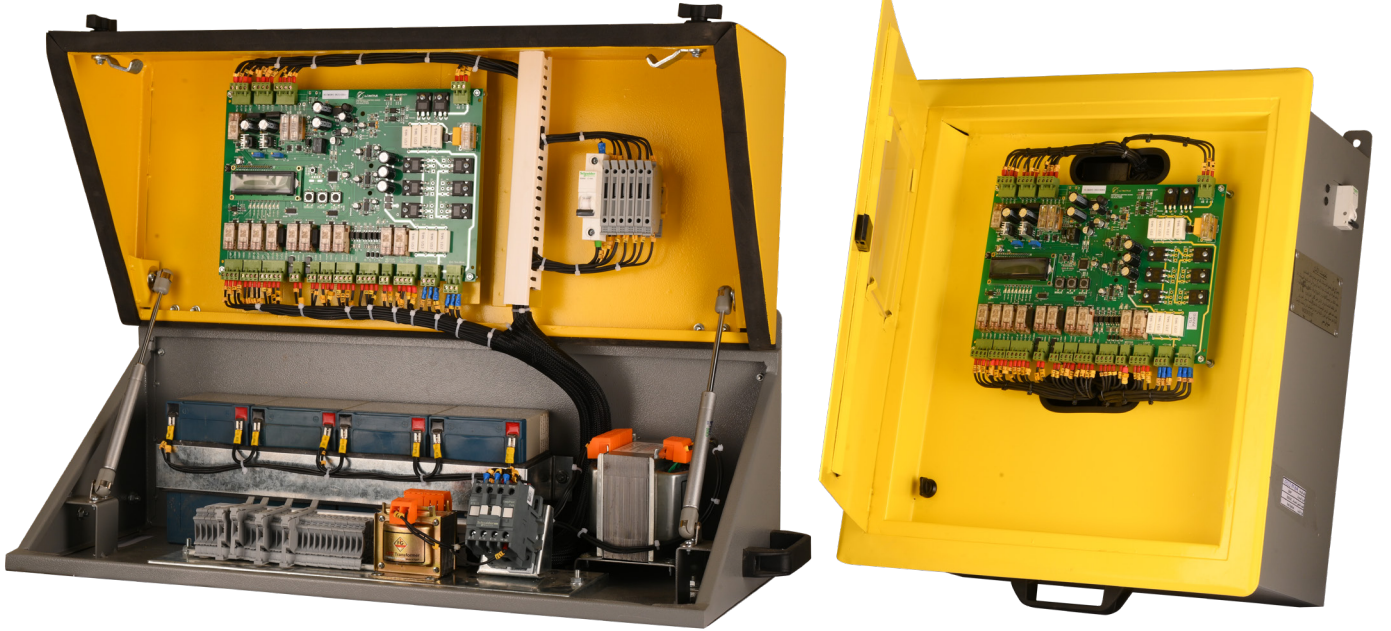

جدول المحتوي

04	1.0 الوصف العام.....
05	1.1 جدول بيان الشكل التخطيطى
07	1.2 إحتياطات الأمان وتدابير السلامة.....
07	1.2.1 شحن المنتج وفحصه.....
07	1.2.2 التخزين.....
08	1.2.3 التحذيرات & المخاطر.....
09	2.0 المواصفات الفنية.....
09	2.1 وصف الموديلات.....
12	3.0 التركيب و التوصيلات
12	3.1 توصيل أطراف روزة التغذية الرئيسية (الثلاث فازات).....
13	3.2 توصيل أطراف روزة موتور الماكينة.....
14	3.3 توصيل الفرامل
15	3.4 توصيل الكامرة.....
16	3.5 توصيل كمون البير وطرفى مغناطيس الإيقاف والصيانة.....
17	3.6 توصيل تغذية لترانس الكنترول الرئيسى.....
18	3.7 توصيل إنارة للكابينة أثناء الطوارئ.....
19	3.8 توصيل دوائر الأمان
20	3.9 توصيل دوائر الاستوب والشوك فقط من دوائر الأمان.....
21	3.10 توصيل أطراف تشغيل الباب الأوتوماتيك 220V.....
22	3.11 توصيل إشارات الباب الأوتوماتيك 220V.....
23	3.12 توصيل الباب الفولدنج (60VDC).....
24	3.13 توصيل أطراف الباب الأوتوماتيك 380V.....
25	4.0 البرمجة.....
26	4.1 برنامج P1 عدد محاولات الإنقاذ Rescue Trials.....
27	4.2 برنامج P2 زمن الإنتظار Wait Time.....

28.....	Jog Time	زمن تنفيذ عملية الإنقاذ	P3	برنامج	4.3
29.....	Safety Time	زمن إكمال دوائر الأمان	P4	برنامج	4.4
30.....	Free Jog Time	إستمرار تحرك الكابينة بزمن إضافي	P5	برنامج	4.5
31.....	Auto door time	زمن فتح الباب الأوتوماتيك	P6	برنامج	4.6
32.....	Motor Frequency	تردد عمل موتور الماكينة	P7	برنامج	4.7
33.....	Extra Time	زمن إستمرار إضاءة لمبة الطوارئ	P8	برنامج	4.8
34.....	Door Type	نوع الباب	P9	برنامج	4.9
35.....	Brake Delay	زمن تأخير فتح الفرامل	P10	برنامج	4.10
36.....	Battery Level	جهد البطاريات المستخدمة	P11	برنامج	4.11
37.....	Three Phase Detect	جهد تشغيل المحرك	P12	برنامج	4.12
38.....	Stop Magnet Type	نوع مغناطيس الإيقاف	P13	برنامج	4.13
39.....					5.0 الأعطال
40.....					6.0 الشروط والأحكام
41.....					7.0 الضمان

قائمة الجداول والأشكال

04.....	جدول 1.0 - جدول الموديلات حسب القدرات
05.....	جدول 2.0 - جدول نقاط الشكل التخطيطي لكارت الطوارئ
08.....	جدول 3.0 - التحذيرات والمخاطر
09.....	جدول 4.0 - وصف الموديلات
39.....	جدول 5.0 - بيان الأعطال على شاشة كارت الطوارئ
06.....	شكل 1.0 - الشكل التخطيطي لكارت الطوارئ
12.....	شكل 2.0 - توصيل أطراف روزة التغذية الرئيسية (الثلاث فازات)
13.....	شكل 3.0 - توصيل أطراف روزة موتور الماكينة
14.....	شكل 4.0 - توصيل الفرامل
15.....	شكل 5.0 - توصيل الكامرة
16.....	شكل 6.0 - توصيل كمون البير وطرفى مغناطيس الإيقاف والصيانة
17.....	شكل 7.0 - توصيل تغذية ترانس الكنترول الرئيسى
18.....	شكل 8.0 - توصيل إنارة للكابينة أثناء الطوارئ
19.....	شكل 9.0 - توصيل دوائر الأمان
20.....	شكل 10.0 - توصيل دوائر الاستوب والشوك من دوائر الأمان
21.....	شكل 11.0 - توصيل أطراف تشغيل الباب الأوتوماتيك 220V
22.....	شكل 12.0 - توصيل إشارات الباب الأوتوماتيك 220V
23.....	شكل 13.0 - توصيل الباب الفولدنج (60VDC)
24.....	شكل 14.0 - توصيل أطراف الباب الأوتوماتيك 380V

1.0 الوصف العام

تم تصميم وتطوير وتصنيع الموديلات المختلفة لأنظمة طوارئ مصاعد الجر U-RSKU بالكامل من خلال التيماترو للصناعات الهندسية.

يختص هذا الدليل باستخدام وتشغيل الموديلات الآتية:

الموديلات	قدرة الماكينة
U-RSKUD/10	10 حصان (7.5 كيلو وات)
U-RSKUC/10	
U-RSKUC/10/380/M	
U-RSKUC/10/380/A220	
U-RSKUC/10/380/A380	
U-RSKUC/10/220/M	
U-RSKUC/10/220/A220	
U-RSKUD/16	16 حصان (12 كيلو وات)
U-RSKUC/16	
U-RSKUC/16/380/M	
U-RSKUC/16/380/A220	
RSKUC/16/380/A380	
U-RSKUC/20/380/M	20 حصان (15 كيلو وات)
U-RSKUC/20/380/A380	
U-RSKUC/30/380/A220	
U-RSKUC/30/380/M	30 حصان (22.5 كيلو وات)
U-RSKUC/30/380/A220	
U-RSKUC/30/380/A380	

جدول 1.0 - جدول الموديلات حسب القدرات

تحتوي موديلات أنظمة طوارئ U-RSKU على كافة دوائر الأمان كهارد وير وسوفت وير المصممة للتحكم في عملية الإنقاذ. كما أنها تتيح التوظيف المثالي لشحن البطاريات مما يساعد على إطالة العمر الافتراضي لها. تضم موديلات أنظمة طوارئ U-RSKU إجمالي عدد 13 برنامج معززين بواجهة سهلة التحكم والاستخدام .

تتوافق موديلات أنظمة طوارئ U-RSKU مع المعايير العالمية لسلامة المصعد
EN 81-20 & EN 81-50

التي ماترو للصناعات الهندسية حاصلة على شهادتي الأيزو:
ISO 45001: 2018 & 9001: 2015

1.1 جدول نقاط الشكل التخطيطي لكارت الطوارئ

الوظيفة	النقطة
تغذية كترول التحكم الرئيسي - تغذية الملف الابتدائي لمحول الشحن	1
تغذية الملف الثانوي لمحول الشحن	2
مصدر تغذية لشحن البطاريات	3
تغذية الملف الابتدائي لمحول التشغيل	4
أطراف دوائر الأمان	5
تغذية الباب الأوتوماتيك	6
إشارات الباب الأوتوماتيك	7
مخارج تشغيل فرامل الماكينة (DC)	8
أطراف تشغيل الكامنة	9
تغذية فرامل الماكينة و الكامنة من الملف الابتدائي لمحول التشغيل	10
أطراف مغناطيس الوقوف - الصيانة - كمون البير	11
أطراف الثلاث فازات الرئيسية	12
تغذية كونتاكتور موتور الماكينة	13
مدخل ومخرج لمبة الطوارئ بالكابينة	14
مصدر تغذية بطاريات كارت الطوارئ	15
أطراف موتور الماكينة	16

جدول 2.0 - جدول نقاط الشكل التخطيطي لكارت الطوارئ

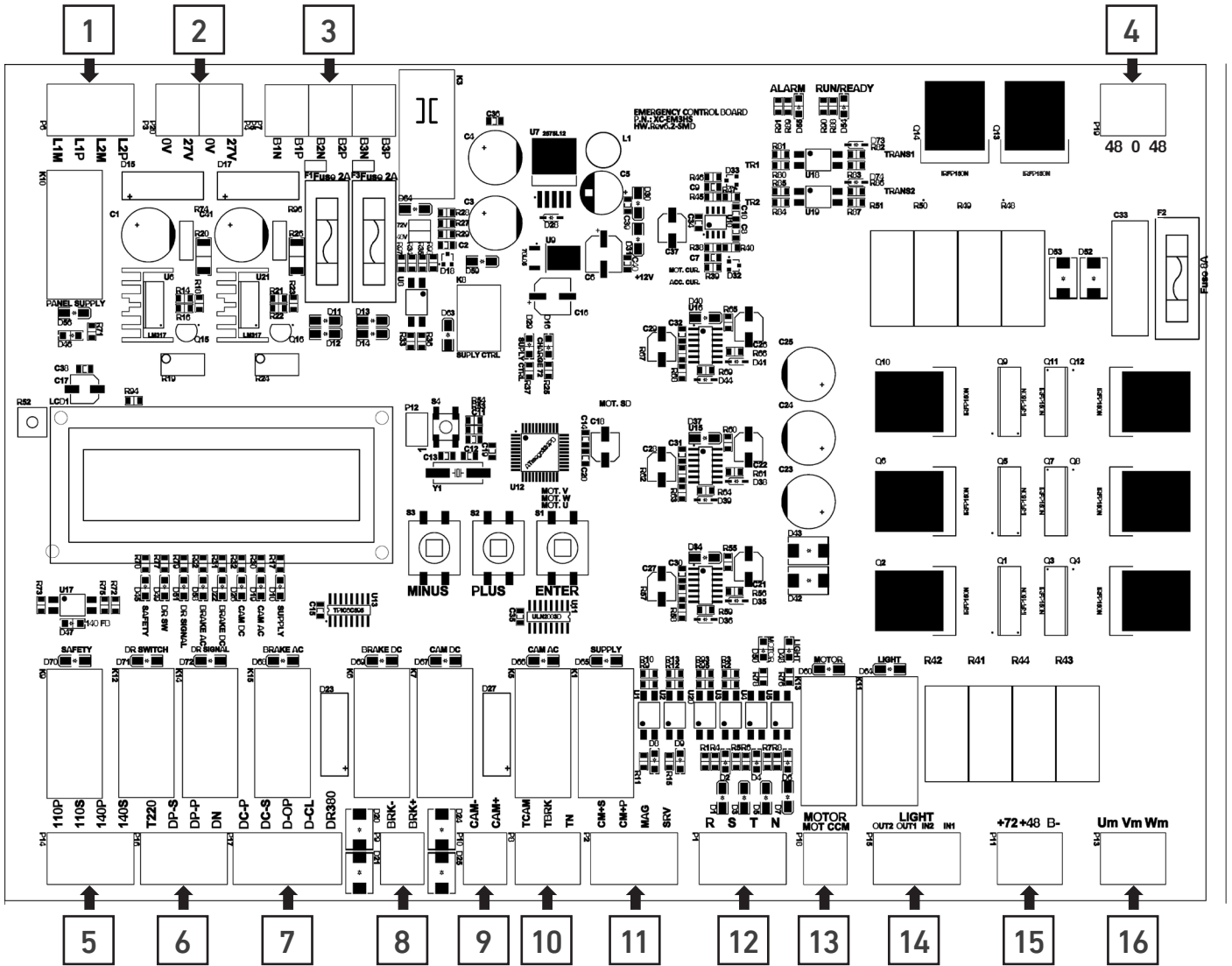

شكل 1.0 - الشكل التخطيطي لكارت الطوارئ

ملحوظة :

يرجى التوجه إلى جزء التركيب والتوصيل لمزيد من المعلومات حول توصيل كلا من المدخلات والمخرجات كل على حدة .

1.2 إحتياطات الأمان وتدابير السلامة

لتحقيق أقصى إستفادة من إستخدامك لموديلات أنظمة الطوارئ U-RSKU يرجى قراءة دليل المستخدم بعناية قبل البدء وذلك لضمان التركيب و التشغيل الصحيح و تحقيق أعلى معدلات الكفاءة عند العمل به. وهنا يجب الحرص على الاحتفاظ بهذا الدليل للرجوع إليه كلما تطلب الأمر.

1.2.1 شحن المنتج وفحصه

يتم تسليم المنتج من المصنع ليكون جاهزا للتركيب.

- بمجرد إستلامك لأي من موديلات أنظمة الطوارئ U-RSKU يرجى التأكد من سلامته وعدم تلفه أثناء عملية الشحن.
- فى حالة وجود أى تلفيات يرجى إبلاغ شركة الشحن على الفور.

1.2.2 التخزين

يجب أن يتم تخزين موديلات أنظمة U-RSKU مغلقة وذلك فى وسط جاف به مصدر جيد للتهوية إلى أن يتم تركيبها وتشغيلها.

1.2.3 التحذيرات & المخاطر

قبل البدء فى إجراء أى عمليات متعلقة بأنظمة طوارئ U-RSKU يرجى التأكد من سلامة جميع التوصيلات.
يجب اتباع تعليمات الأمان فى التوصيل كما هو موضح بالجدول التالي:

التحذيرات والمخاطر
⚠ يجب ألا يقل مساحة مقطع الكابل المستخدم فى توصيل أطراف موتور الماكينة عن 4 مم ² .
⚠ يمكن إستخدام كابلات بمساحة مقطع 1 مم ² فى توصيل باقى أطراف النظام.
⚠ عند استخدام Diodes فى التوصيل يجب ألا تقل عن 2 أمبير.
⚠ يجب قبل البدء فى التشغيل التأكد من أن جميع التوصيلات وجميع روزتات الكارت موصلة بشكل صحيح.
⚠ يجب أن يكون القائم على التركيب والتشغيل مؤهل لذلك.
⚠ لتجنب الصعق الكهربى يرجى الحذر وعدم لمس جزء الغازات على الكارت.
⚠ يوصى بعدم تركيب نظام الطوارئ فى أماكن معرضة لسقوط الأمطار أو لضوء الشمس المباشر.
⚠ يوصى بتوصيل كافة دوائر الأمان (ستوب - شوكة - كالون) على الأطراف الخاصة بدوائر الأمان فى أنظمة طوارئ U-RSKU Series.
⚠ يجب فصل الكهرباء أثناء فك و توصيل نظام الطوارئ وأيضاً عند فك أو تركيب الكارت الموجود بالنظام.

جدول 3.0 - التحذيرات والمخاطر

2.0 المواصفات الفنية

2.1 وصف الموديلات

U-RSKUC/16	U-RSKUC/10	U-RSKUD/16	U-RSKUD/10	موديل
16 حصان (12 كيلو وات)	10 حصان (7.5 كيلو وات)	16 حصان (12 كيلو وات)	10 حصان (7.5 كيلو وات)	قدرة الماكينة
ماكينة جيربوكس سرعة واحدة ، ماكينة جيربوكس سرعتين				نوع الماكينة
عادي ، نصف أوتوماتيك ، أوتوماتيك				نوع الباب
3 فاز (380 فولت أو 220 فولت) / (50 أو 60 هرتز) 1 فاز (220 فولت أو 110 فولت) / (50 أو 60 هرتز)				جهد التشغيل
إتجاه سحب التيار الأقل أو الأخفض في الحمولة				إتجاه الحركة
(60 فولت ، 80 فولت ، 110 فولت ، 220 فولت) تيار مستمر DC أو متردد AC				الكامة / الفرامل
جميع أنواع لوحات كترولات السرعتين - الانفرتر				التوافق مع أنواع لوحات الكترول
مغناطيس الايقاف ، دوائر الأمان ، إشارة الصيانة				المدخلات
لمبة إنارة للكابينة (220 فولت / 40 وات)				الإنارة
(4 هرتز - 6 هرتز - 8 هرتز - 10 هرتز)				سرعة الموتور
شاشة (LCD 2x16) لضبط البرمجة واطهار حالة الانقاذ وظهور الأعطال				شاشة الجهاز
1P MCB - 16A	1P MCB - 10A	1P MCB - 16A	1P MCB - 10A	قواطع الحماية
عدد 4 بطاريات (12V-12AHR SLA)	عدد 4 بطاريات (12V-7AHR SLA)	عدد 4 بطاريات (12V-12AHR SLA)	عدد 4 بطاريات (12V-7AHR SLA)	عدد البطاريات
أفقي Horizontal	أفقي Horizontal	رأسي Vertical	رأسي Vertical	الشكل
L x W x H 70 x 30 x 23	L x W x H 55 x 30 x 23	L x W x H 62 x 53 x 23	L x W x H 55 x 49 x 23	الحجم (Cm ³)

U-RSKUC/16/ 380/A380	U-RSKUC/16/ 380/A220	U-RSKUC/16/ 380/M	U-RSKUC/10/ 220/ A220	U-RSKUC/10/ 220/M	U-RSKUC/10/380/ A380	U-RSKUC/10/ 380/A220	U-RSKUC/10/ 380/M	موديل
16 حصان (12 كيلو وات)			10 حصان (7.5 كيلو وات)					قدرة الماكينة
جيربوكس سرعة واحدة ، جيربوكس سرعتين								نوع الماكينة
أتوماتيك ونصف أتوماتيك 380 فولت	أتوماتيك ونصف أتوماتيك 220 فولت	عادي	أتوماتيك ونصف أتوماتيك 220 فولت	عادي	أتوماتيك ونصف أتوماتيك 380 فولت	أتوماتيك ونصف أتوماتيك 220 فولت	عادي	نوع الباب
3 فاز (380 فولت أو 220 فولت) / (50 أو 60 هرتز)			1 فاز (220 فولت أو 110 فولت) / (50 أو 60 هرتز)		3 فاز (380 فولت أو 220 فولت) / (50 أو 60 هرتز)			جهد التشغيل
إتجاه التيار الأقل (إتجاه الحمولة الأقل)								إتجاه الحركة
60 فولت ، 80 فولت ، 110 فولت ، 220 فولت) تيار مستمر DC أو متردد AC								الكامة / الفرامل
جميع أنواع لوحات كمنترول السرعتين - الانفرتر								لوحات الكمنترول
مغناطيس الايقاف ، دوائر الأمان ، إشارة الصيانة								المدخلات
لمبة إنارة للكابينة (220 فولت / 40 وات)								الإضاءة
(4 هرتز - 6 هرتز - 8 هرتز - 10 هرتز)								سرعة الموتور
شاشة (LCD 2x16) لضبط البرمجة واطهار حالة الانقاذ وظهور الأعطال								شاشة اللوحة
1P MCB - 16A			1P MCB - 16A		1P MCB - 10A			قواطع الحماية
4 بطاريات (12V-12AHR SLA)			4 بطاريات (12V-7AHR SLA)					عدد البطاريات
L x W x H 70 x 30 x 23			L x W x H 55 x 30 x 23					الحجم (Cm ³)

U-RSKUC/30/ 380/ A380	U-RSKUC/30/ 380/ A220	U-RSKUC/30/ 380/M	U-RSKUC/20/ 380/A380	U-RSKUC/20/ 380/ A220	U-RSKUC/20/ 380/M	موديل
30 حصان (22.5 كيلو وات)			20 حصان (15 كيلو وات)			قدرة الماكينة
جيريوكس سرعة واحدة ، جيريوكس سرعتين						نوع الماكينة
أتوماتيك ونصف أتوماتيك 380 فولت	أتوماتيك ونصف أتوماتيك 220 فولت	عادي	أتوماتيك ونصف أتوماتيك 380 فولت	أتوماتيك ونصف أتوماتيك 220 فولت	عادي	نوع الباب
3 فاز (380 فولت أو 220 فولت) / (50 أو 60 هرتز)						جهد التشغيل
إتجاه التيار الأقل (إتجاه الحمولة الأقل)						إتجاه الحركة
60 فولت ، 80 فولت ، 110 فولت ، 220 فولت) تيار مستمر DC أو متردد AC						الكامة / الفرامل
جميع أنواع لوحات كمنترول السرعتين - الانفرتر						لوحات الكمنترول
مغناطيس الايقاف ، دوائر الأمان ، إشارة الصيانة						المدخلات
لمبة إنارة للكابينة (220 فولت / 40 وات)						الإضاءة
(4 هرتز - 6 هرتز - 8 هرتز - 10 هرتز)						سرعة الموتور
شاشة (LCD 2x16) لضبط البرمجة واطهار حالة الانقاذ وظهور الأعطال						شاشة اللوحة
2P MCB - 25A						قواطع الحماية
6 بطاريات (12V-12AHR SLA)			4 بطاريات (12V-12AHR SLA)			عدد البطاريات
L x W x H 90 x 30 x 23			L x W x H 70 x 30 x 23			الحجم (Cm ³)

3.0 التركيب و التوصيلات

3.1 توصيل أطراف روزة التغذية الرئيسية (الثلاث فازات)

يتم توصيل أطراف R, S, T, N من نظام الطوارئ إلى الكنترول الرئيسي بالتوازي.

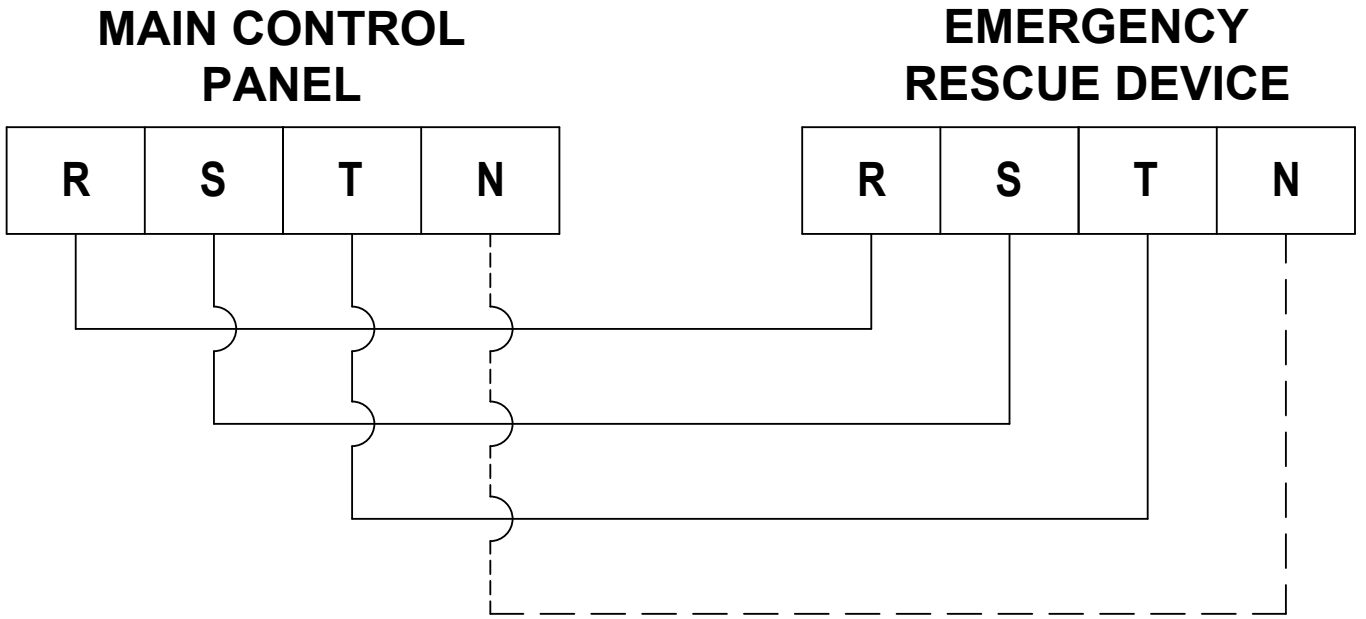

شكل 2.0 - توصيل أطراف روزة التغذية الرئيسية

3.2 توصيل أطراف روزة موتور الماكينة

يتم توصيل أطراف الموتور U_m, V_m, W_m من نظام الطوارئ إلى ملفات السريع في الماكينة بالتوازي مع الكنترول الرئيسي.

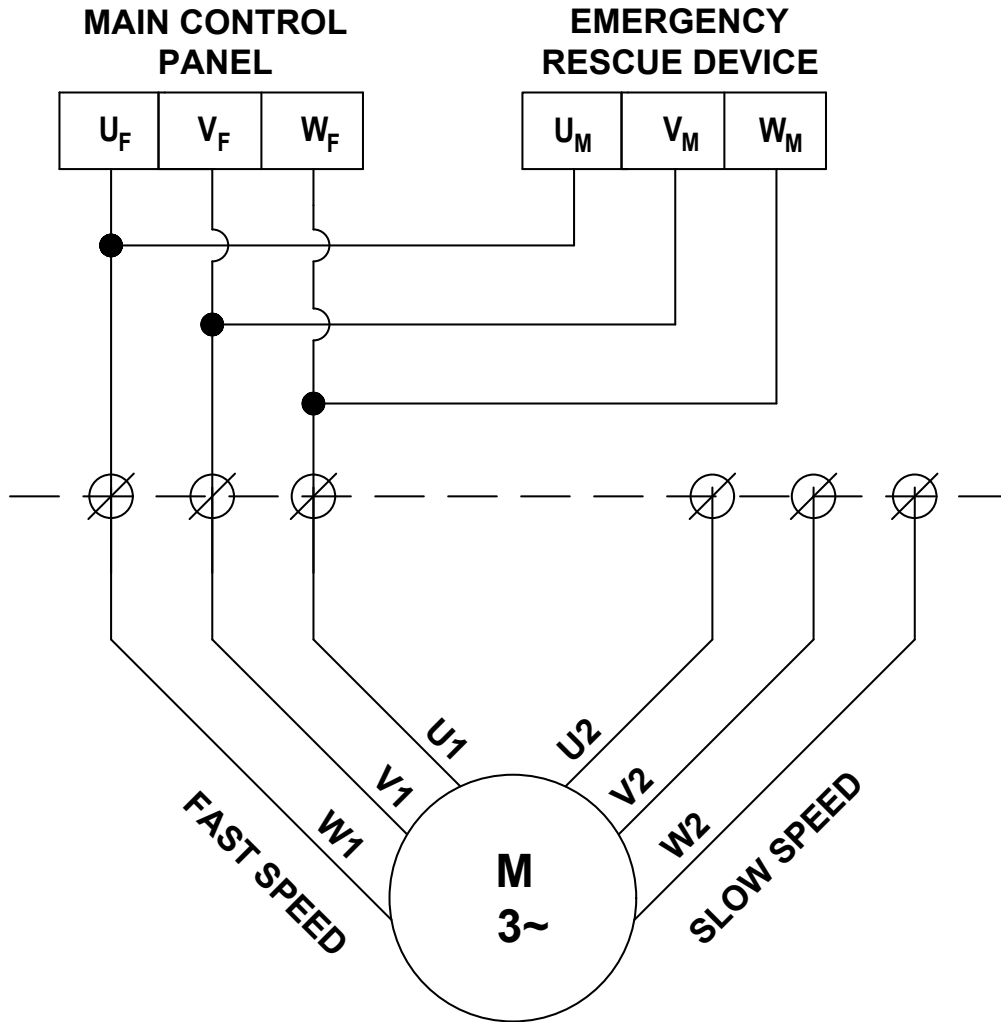

شكل 3.0 - توصيل أطراف روزة موتور الماكينة

3.3 توصيل الفرامل

- يتم توصيل طرفي الفرامل في نظام الطوارئ إلى طرفي توصيل الفرامل بالكنترول الرئيسي بالتوازي ، مع مراعاة قطبية الأطراف كما بالشكل.

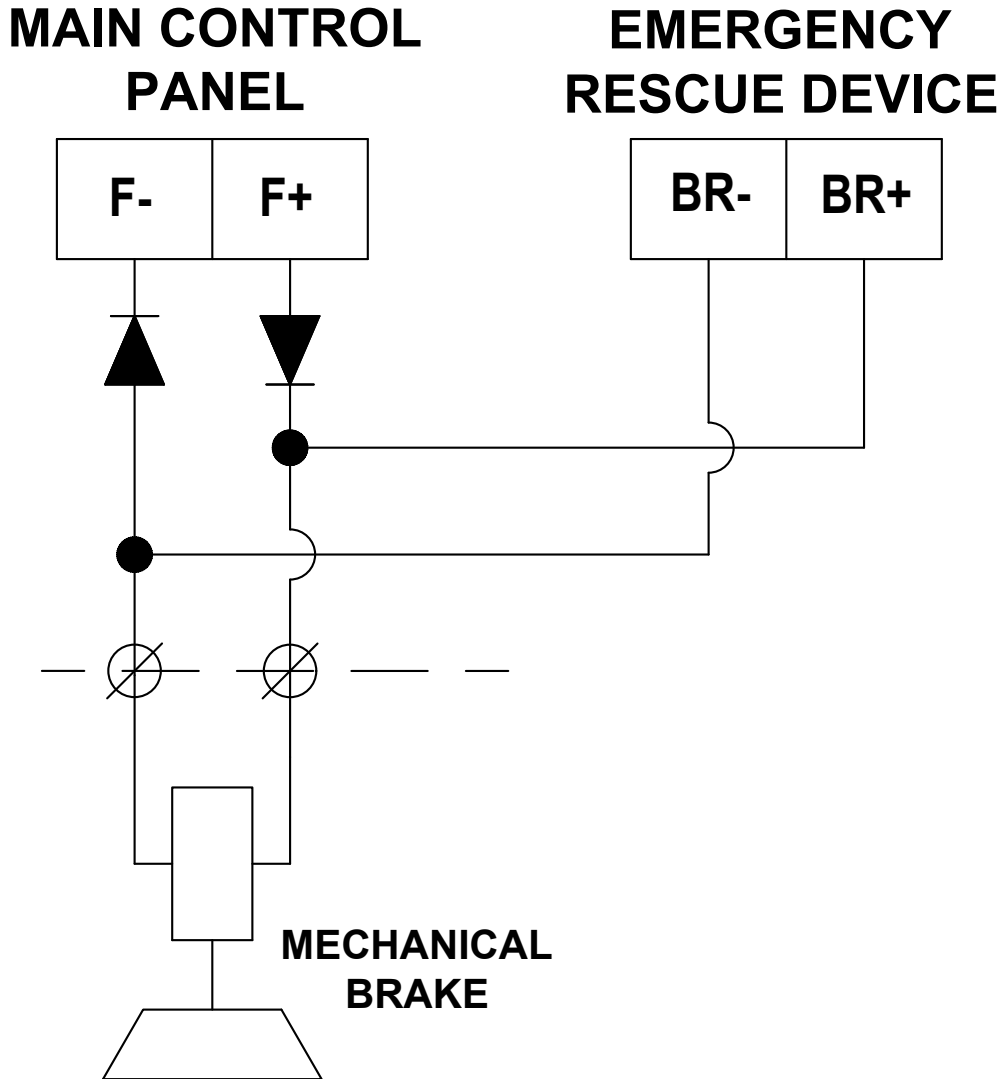

شكل 4.0 - توصيل الفرامل

3.4 توصيل الكامرة

- يتم توصيل طرفي الكامرة في نظام الطوارئ إلى طرفي توصيل الكامرة بالكنترول الرئيسي بالتوازي ، مع مراعاة قطبية الأطراف كما بالشكل.

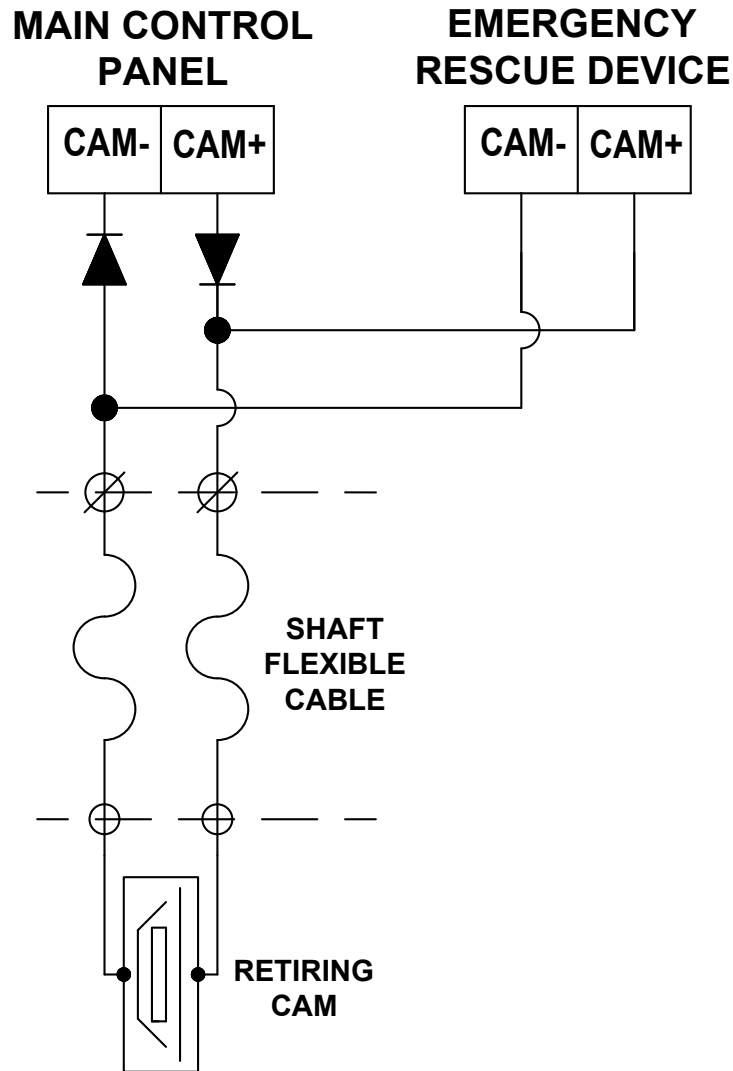

شكل 5.0 - توصيل الكامرة

3.5 توصيل كمون البير وطرفي مغناطيس الإيقاف والصيانة

- يتم توصيل نقطة CM+P من نظام الطوارئ بنقطة كمون البير بالكنترول الرئيسي مع فصل أي طرف كان موجود بها .
- يتم توصيل نقطة CM+S بالأطراف التي تم فصلها من نقطة الكمون بالكنترول الرئيسي (طرف الكمون إلى البير).
- يتم توصيل نقطة MAG من نظام الطوارئ بنقطة أو طرف مغناطيس الإيقاف في الكنترول الرئيسي بالتوازي.
- يتم توصيل نقطة SERV من نظام الطوارئ بنقطة أو طرف الصيانة في الكنترول الرئيسي بالتوازي.

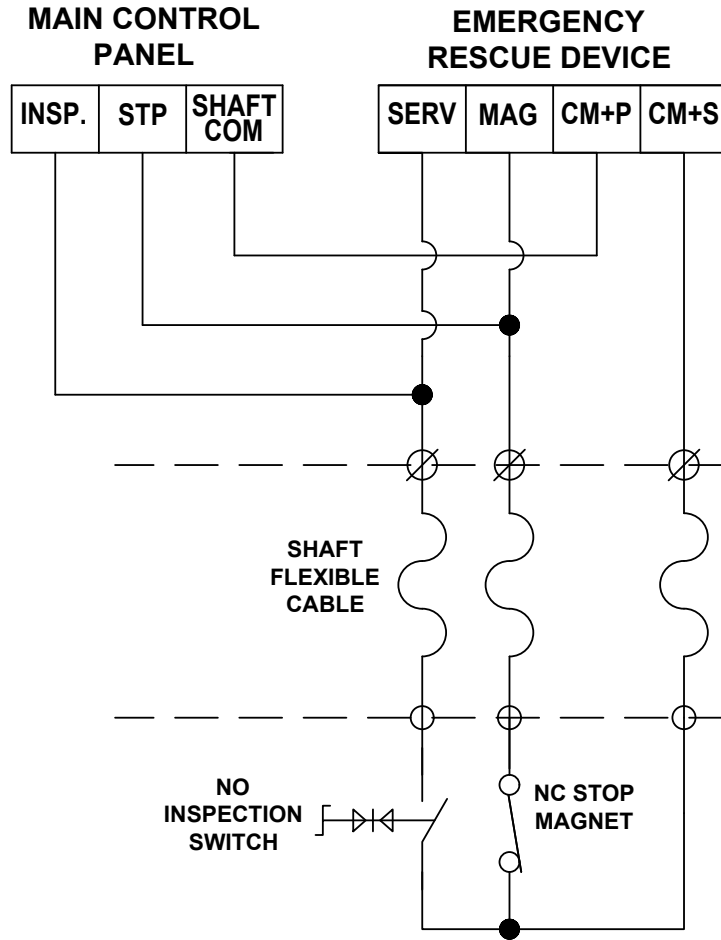

شكل 6.0 – توصيل كمون البير وطرفي مغناطيس الإيقاف والصيانة

3.6 توصيل تغذية لترانس الكنترول الرئيسي

- يتم فصل طرفي تغذية الملف الابتدائي لترانس الكنترول الرئيسي أي كان تغذيته سواء كانت فازتين 380 أو 220 فولت.
- يتم تغذية ترانس الكنترول الرئيسي من الطرفين ترانس 0 وترانس 220 من نظام الطوارئ ويتم توصيلهم على تغذية الترانس في الملف بين ال 0 و 220.

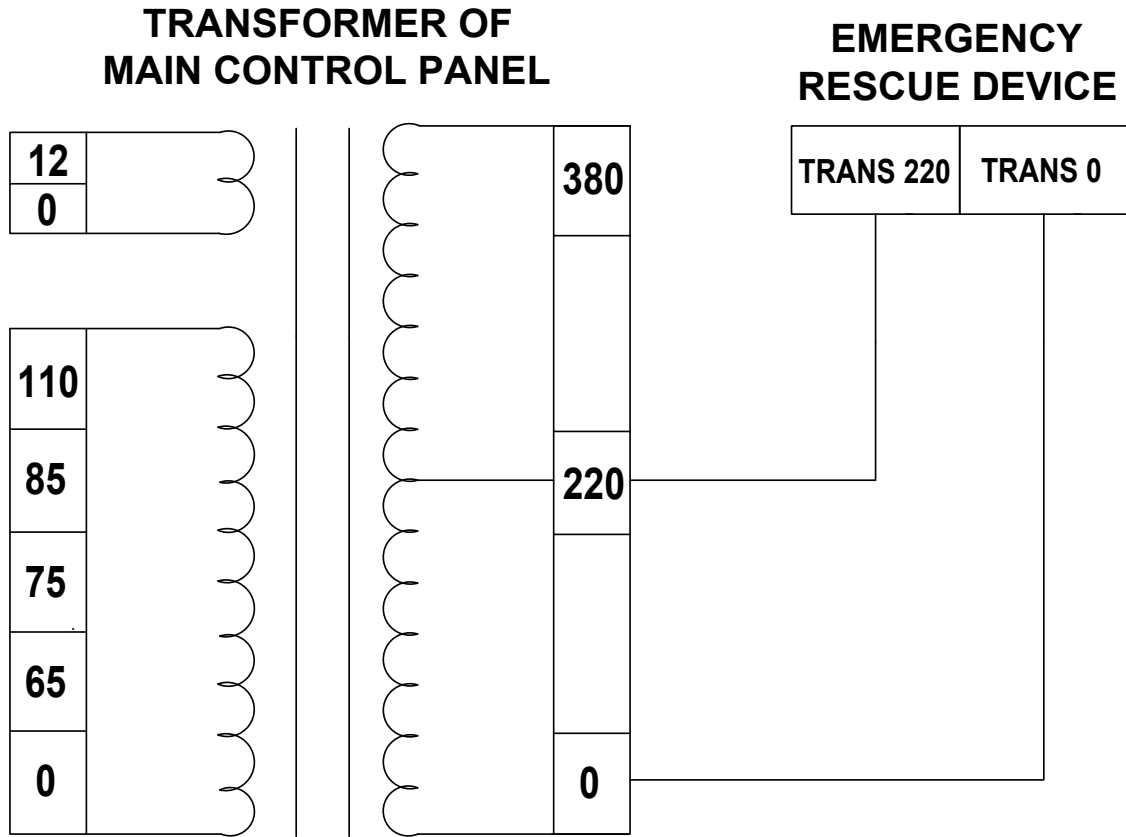

شكل 7.0 - توصيل تغذية ترانس الكنترول الرئيسي

3.7 توصيل إنارة للكابينة أثناء الطوارئ

- يتم استخدام طرفي اللمبة في نظام الطوارئ في توصيلها على لمبة مخصصة للإنارة في حالة الطوارئ فقط.
- ولا يمكن توصيلها على طرف إنارة الكابينة في الحالة العادية.

EMERGENCY RESCUE DEVICE

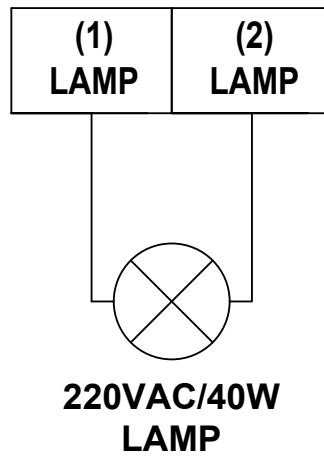

شكل 8.0 - توصيل إنارة للكابينة أثناء الطوارئ

3.8 توصيل دوائر الأمان

يتم توصيل جميع دوائر الأمان ويكون التوصيل على النحو التالي :

- توصيل 110P في نظام الطوارئ مع طرف تغذية دوائر الأمان (موجب البريدج +60VDC) في الكنترول الرئيسي (طرف ريلاي Stop) مع فصل طرف بداية دوائر الاستوب النازل إلي البير منها.
- توصيل نقطة 110S في نظام الطوارئ بطرف بداية دوائر الاستوب النازل إلى البير أو بالطرف الذي كان متصلًا بموجب البريدج +60VDC في الكنترول الرئيسي من قبل.
- توصيل 140P في نظام الطوارئ بطرف ريلاي الكالون في الكنترول الرئيسي مع فصل طرف نهاية الكوالين الراجع من البير منها.
- توصيل 140S بطرف نهاية الكوالين الراجع من البير أو بالطرف الذي كان متصلًا بطرف ريلاي الكالون من قبل.

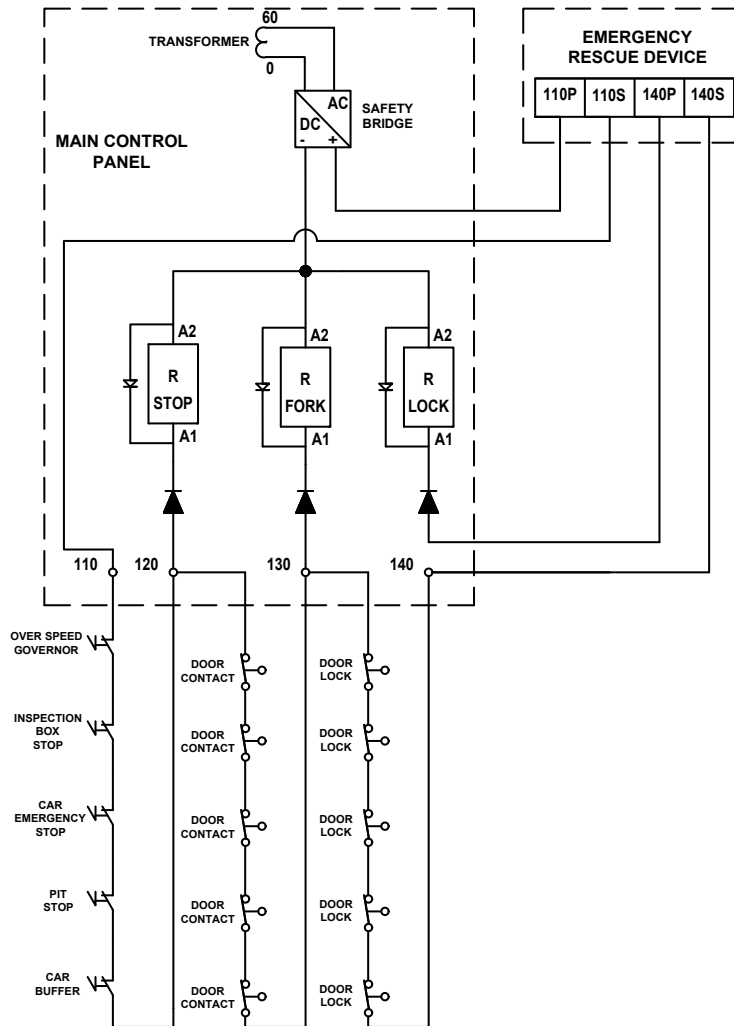

شكل 9.0 - توصيل دوائر الأمان

3.9 توصيل دوائر الاستوب والشوك فقط من دوائر الأمان

في حالة الرغبة في توصيل دائرتي أمان الاستوب وشوك الأبواب بين نظام الطوارئ والكنترول الرئيسي يكون التوصيل على النحو التالي:

- توصيل 110P في نظام الطوارئ مع بداية دوائر الاستوب في الكنترول الرئيسي (طرف موجب البريدج +60VDC) مع فصل طرف بداية دائرة الاستوب النازل إلي البير منها.
- توصيل نقطة 110S في نظام الطوارئ بطرف بداية الاستوب النازل إلى البير أو بالطرف الذي كان متصلًا بموجب البريدج +60VDC في الكنترول الرئيسي من قبل.
- توصيل 140P في نظام الطوارئ بطرف بداية الكالون في الكنترول الرئيسي (طرف ريلاي الشوكة) مع فصل طرف نهاية الشوك الراجع من البير منها.
- توصيل 140S بطرف نهاية الشوك الراجع من البير أو بالطرف الذي كان متصلًا بطرف ريلاي الشوكة من قبل.

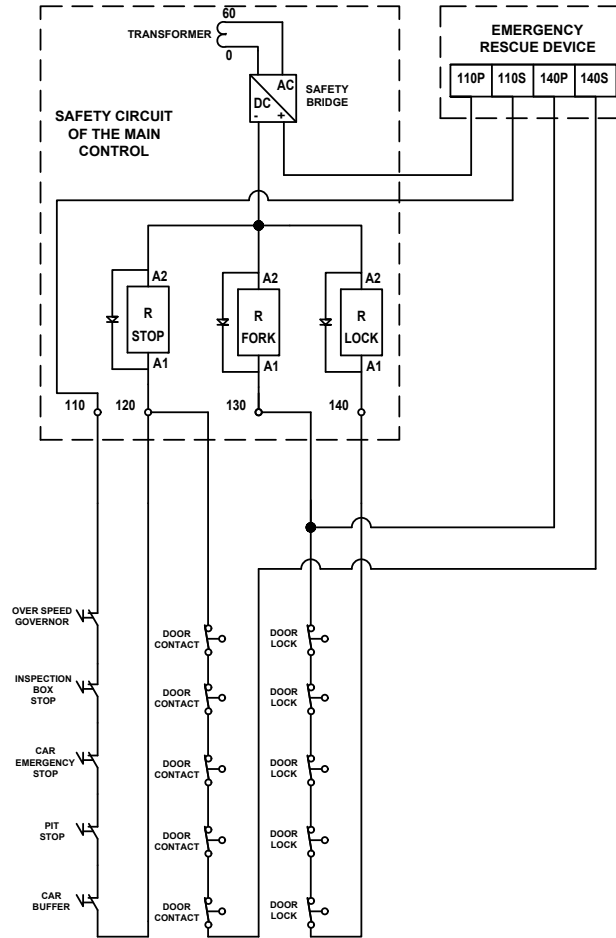

شكل 10.0 - توصيل دوائر الاستوب والشوك من دوائر الأمان

3.10 توصيل أطراف تشغيل الباب الأتوماتيك 220V

- يتم فصل طرف تغذية جهاز الباب من مخرج تغذية الباب 220V في الكنترول الرئيسي وتوصيله بنقطة DP.S في نظام الطوارئ.
- يتم توصيل نقطة DP.P في نظام الطوارئ بنقطة تغذية جهاز الباب 220V في الكنترول الرئيسي.
- يتم فصل طرف النيوترال الواصل لجهاز الباب من الكنترول الرئيسي وتوصيله بنقطة DN من الطوارئ.
- تعتبر نقطة DN نقطة نيوترال في حالة الكهرباء العمومي.

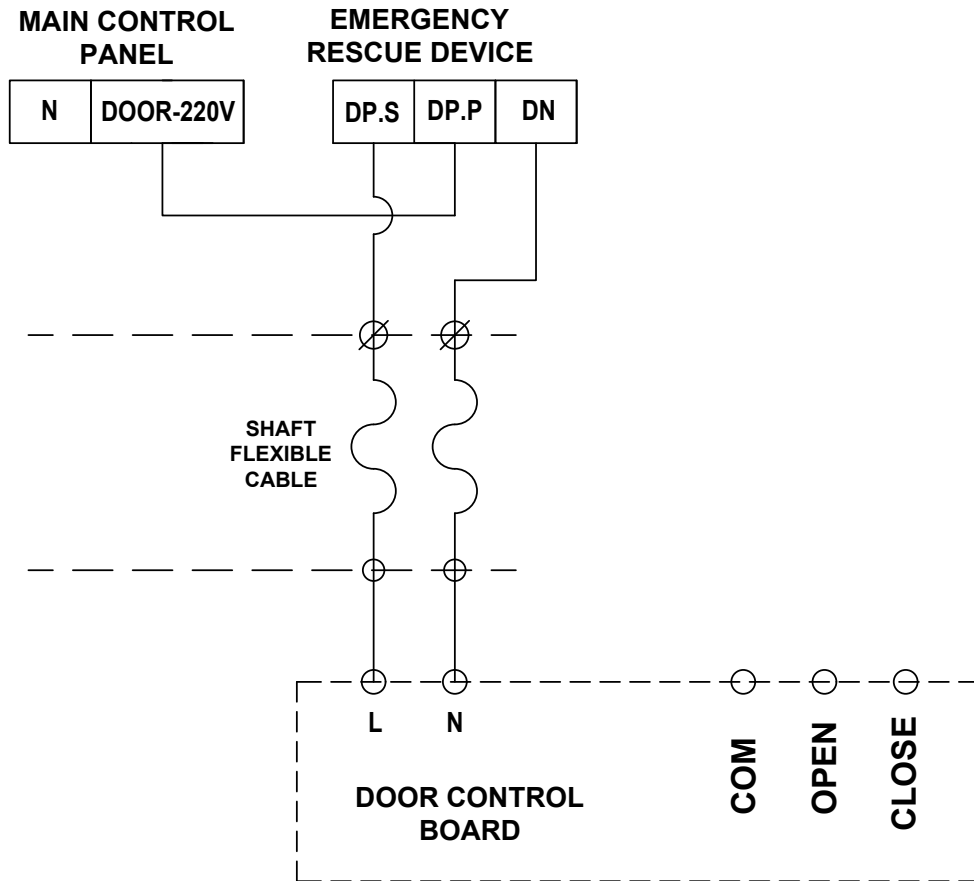

شكل 11.0 – توصيل أطراف تشغيل الباب الأتوماتيك 220V

3.11 توصيل إشارات الباب الأتوماتيك 220V

- توصيل فصل طرف كمون جهاز الباب من مخرج كمون الباب في الكنترول الرئيسي وتوصيله بنقطة DC.S في نظام الطوارئ.
- يتم توصيل نقطة DC.P في نظام الطوارئ بمخرج كمون الباب في الكنترول الرئيسي.
- يتم توصيل نقطة D.OP مع طرف إشارة الفتح في الكنترول الرئيسي بالتوازي.
- يتم توصيل نقطة D.CL مع طرف إشارة الغلق في الكنترول الرئيسي بالتوازي.

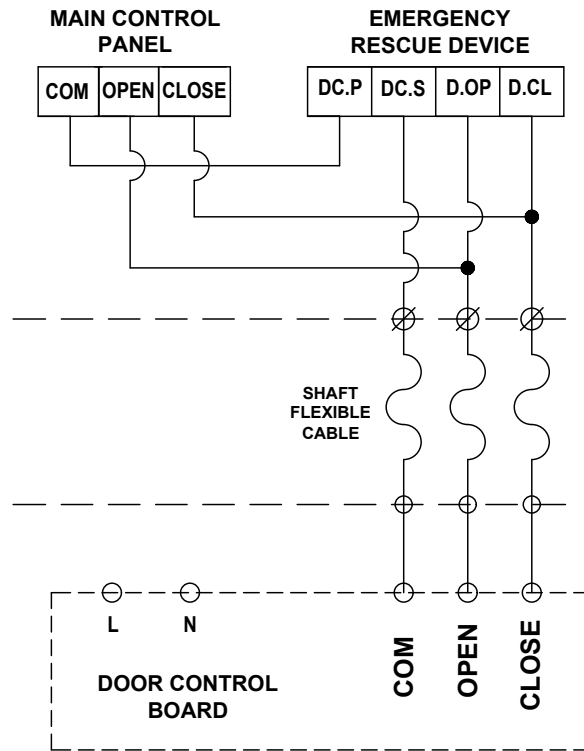

شكل 12.0 - توصيل إشارات الباب الأتوماتيك 220V

3.12 توصيل الباب الفولدنج (60V DC)

- يتم فصل طرف تغذية جهاز الباب من مخرج تغذية الباب 220V من الكنترول الرئيسي وتوصيلها بنقطة DP.S في نظام الطوارئ.
- يتم توصيل نقطة DP.P في نظام الطوارئ بنقطة تغذية جهاز الباب 220V بالكنترول الرئيسي.
- يتم فصل طرف النيوترال الواصل لجهاز الباب من الكنترول الرئيسي وتوصيله بنقطة DN من الطوارئ.
- توصيل طرفي الكامة في نظام الطوارئ إلى طرفي توصيل الكامة بالكنترول الرئيسي بالتوازي ، مع مراعاة قطبية الأطراف كما بالشكل.
- تعتبر نقطة DN نقطة نيوترال في حالة الكهرباء العمومي.

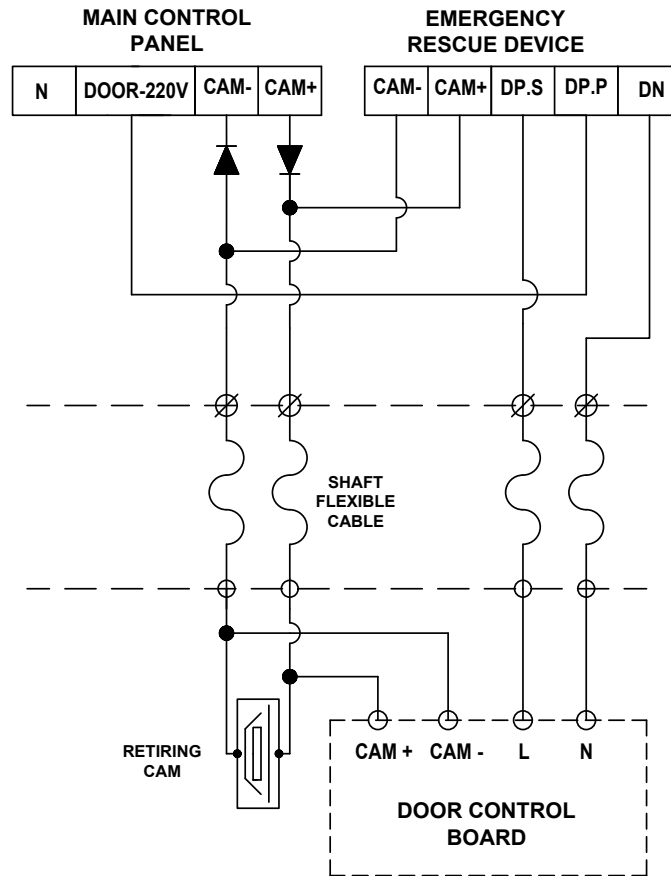

شكل 13.0 - توصيل الباب الفولدنج (60V DC)

3.13 توصيل أطراف الباب الأتوماتيك 380V

- يتم توصيل أطراف موتور الباب Ud, Vd, Wd من نظام الطوارئ إلى أطراف تشغيل موتور الباب في الكنترول الرئيسي بالتوازي.

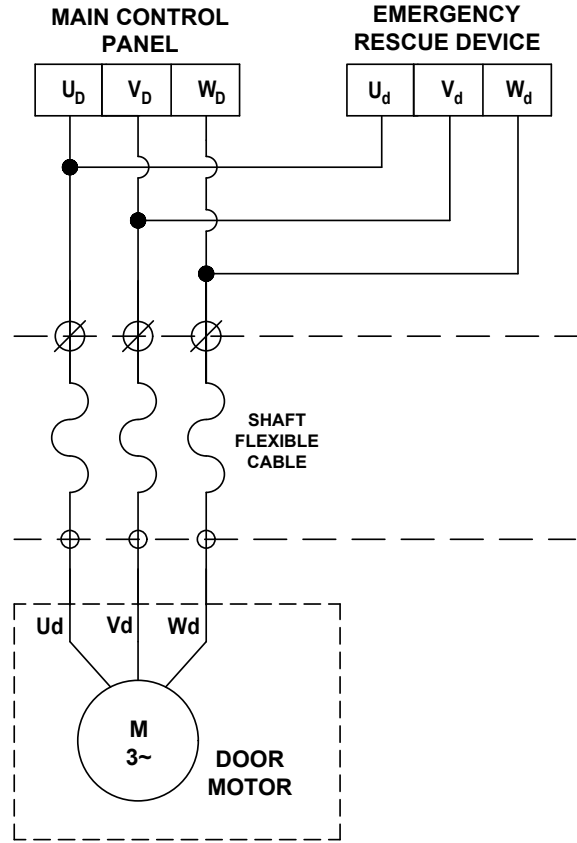

شكل 14.0 - توصيل أطراف الباب الأتوماتيك 380V

4.0 البرمجة

- عند بداية تشغيل نظام الطوارئ ستظهر الشاشة الإفتتاحية لكارت الطوارئ أو شاشة الترحيب كالأتي :

ULTIMATRUE XEM-2H
HW6.2 Y24 M02 V2.1

- وبعد ذلك تظهر الشاشة الرئيسية لكارت الطوارئ كالأتي:

B 50V la--- lm---
PWR: 3PH

- وللدخول على البرمجة نقوم بالضغط على زرّي الزائد والناقص معاً وعندها ستظهر على الشاشة أول خطوة من خطوات البرمجة.

4.1 برنامج P1 : عدد محاولات الإنقاذ Rescue Trials

P1 > RESCUE TRIALS

- هو برنامج يتم منه تحديد عدد محاولات الإنقاذ التي يقوم بها جهاز الطواريء للوصول لأقرب دور في حالة فشل أول محاولة.

- اضغط على ENTER للدخول عندها ستظهر الشاشة الآتية:

Rescue Trials:

3

- اضغط على زر الزائد أو الناقص لتحديد عدد المحاولات.

- اضغط على ENTER بعد الاختيار للحفظ.

4.2 برنامج P2 : زمن الإنتظار Wait Time

P2> WAIT TIME

- برنامج تحديد وقت إنتظار عمل وتشغيل المولد إن وجد وبعد إنتهاء هذا الزمن تقوم وحدة الطوارئ بالبدا في الانقاذ.

- اضغط على ENTER للدخول عندها ستظهر الشاشة الآتية:

Wait Time:
3 sec

- اضغط على زر الزائد أو الناقص لتحديد هذا الزمن.

- اضغط على ENTER بعد الإختيار للحفظ.

4.3 برنامج P3 : زمن عملية الإنقاذ Jog Time

P3> JOG TIME

- هو أقصى زمن يستغرقه جهاز الطوارئ للقيام بعملية الانقاذ والوصول لأقرب دور وذلك في حالة وجود الكابينة بين دورين.
- اضغط على ENTER للدخول عندها ستظهر الشاشة الآتية:

Jog Time:
50 sec

- اضغط على زر الزائد أو الناقص لتحديد عدد المحاولات.
- اضغط على ENTER بعد الاختيار للحفظ.

4.4 برنامج P4 : زمن إكمال دوائر الأمان Safety Time

P6> SAFETY TIME

- هو الزمن الذي ينتظره جهاز الطوارئ لإكمال دوائر الأمان والتأكد أن جميع الدوائر تعمل قبل البدء في تحريك الكابينة.

- اضغط على ENTER للدخول عندها ستظهر الشاشة الآتية:

Safety Time:
10 sec

- اضغط على زر الزائد أو الناقص لتحديد هذا الزمن.
- اضغط على ENTER بعد الاختيار للحفظ.

4.5 برنامج P5 : استمرار تحرك الكابينة بزمان إضافي Free Jog Time

P5> FREE JOG TIME

- يتيح هذا البرنامج إمكانية استمرار تحرك الكابينة لمسافة إضافية بعد الوصول لمستوى شريحة الايقاف على الدور.

- اضغط على ENTER للدخول عندها ستظهر الشاشة الآتية:

Free Jog Time:
0 sec

- ستظهر القيمة 0 sec وتعني أن الكابينة سوف تتوقف فوراً بمجرد الوصول لمستوى شريحة الايقاف.

- اضغط على زر الزائد أو الناقص لتحديد هذا الزمن.

- اضغط على ENTER بعد الاختيار للحفظ.

4.6 برنامج P6 : زمن فتح الباب الأتوماتيك Auto Door Time

P6> AUTO DOOR TIME

- هو الزمن الذي يستغرقه جهاز الطوارئ لإكمال عملية فتح الباب لتأمين نزول الركاب.
- اضغط على ENTER للدخول عندها ستظهر الشاشة الآتية:

Auto Door Time:
6 sec

- اضغط على زر الزائد أو الناقص لتحديد هذا الزمن.
- اضغط على ENTER بعد الاختيار للحفظ.

4.7 برنامج P7 : تردد عمل موتور الماكينة Motor Frequency

P7> MOTOR FREQUENCY

- هذا البرنامج يتم من خلاله تحديد التردد أو السرعة الذي يُحرك به جهاز الطوارئ الماكينة أثناء الانقاذ لمستوى شريحة الايقاف على الدور.

- اضغط على ENTER للدخول عندها ستظهر الشاشة الآتية:

Motor Frequency:
6 Hz

- اضغط على زر الزائد أو الناقص لتحديد قيمة السرعة.

- اضغط على ENTER بعد الإختيار للحفظ.

4.8 برنامج P8 : زمن إستمرار إضاءة لمبة الطوارئ Extra Time

P8> EXTRA TIME

- هو الزمن الذي تستمر فيه إضاءة لمبة الطوارئ في الكابينة بعد إكمال عملية الإنقاذ وفتح الباب.

- اضغط على ENTER للدخول عندها ستظهر الشاشة الآتية:

Extra Time:
3 sec

- اضغط على زر الزائد أو الناقص لتحديد هذا الزمن.

- اضغط على ENTER بعد الإختيار للحفظ.

4.9 برنامج P9 : نوع الباب Door Type

P9> DOOR TYPE

- يتم تحديد نوع الباب طبقاً لظروف التشغيل المختلفة.
- اضغط على ENTER للدخول عندها ستظهر الشاشة الآتية:
- اضغط على زر الزائد أو الناقص لإختيار نوع الباب من النوعين الآتيين.

Door Type:
Man/Drive

- يتم اختياره عندما يكون نوع الباب المستخدم عادي أو أتوماتيك 220V.

Door Type:
Auto3Phase

- يتم اختياره عندما يكون نوع الباب أتوماتيك ثلاثة فاز 380V.
- اضغط على ENTER بعد الإختيار للحفظ.

4.10 برنامج P10 : زمن تأخير فتح الفرامل Brake Delay

P10> BRAKE DELAY

- هذا البرنامج يتم من خلاله تحديد الزمن بين تشغيل كونتاكتور موتور الماكينة بجهاز الطوارئ وفتح فرامل الماكينة لبدء تحريك الكابينة والقيام بالإنقاذ.

- اضغط على ENTER للدخول عندها ستظهر الشاشة الآتية:

Brake Delay:
1 sec

- اضغط على زر الزائد أو الناقص لتحديد هذا الزمن.

- اضغط على ENTER بعد الإختيار للحفظ.

Battery Level برنامج P11 : جهد البطاريات المستخدمة

P11 > BATTERY LEVEL

- البرنامج يتم من خلاله تحديد جهد مجموعة البطاريات المستخدمة في جهاز الطوارئ.

- اضغط على ENTER للدخول عندها ستظهر الشاشة الآتية:

Battery Level :

72 Volt

Battery Level :

48 Volt

- ويمكن من خلاله الاختيار بين إما 48 فولت أو 72 فولت كما هو موضح بالشاشات حسب محصلة الجهد الإجمالي للبطاريات في الجهاز .

- يتم استخدام زر الزائد أو الناقص للاختيار بين هذين المستويين.

- اضغط على ENTER بعد الاختيار للحفظ.

4.12 برنامج P12 : جهد تشغيل المحرك Three Phase Detect

P12> 3PH.DETECT

- هذا البرنامج يتم من خلاله تحديد الجهد الكهربائي لتشغيل المحرك ويتم فيها الاختيار بين جهد الثلاثة فازات (380V) أو جهد فازة واحدة (220V).

- اضغط على ENTER للدخول عندها ستظهر الشاشة الآتية:

3 Phase Detect:
1

- هذه الشاشة تعني أن جهد الثلاثة فاز مفعّل أو على وضع ON .

- هذه حالة ما يكون جهد التشغيل بفازة واحدة فقط يتم إلغاء وضع الثلاثة فاز عن طريق الضغط على زر الناقص. وسيظهر أن وضع الثلاثة فاز غير مفعّل أو على وضع OFF كما بالشاشة الآتية :

3 Phase Detect:
0

- يتم استخدام زر الزائد أو الناقص للاختيار بين تفعيل جهد الثلاثة فاز أو إلغائها.

- اضغط على ENTER بعد الاختيار للحفظ.

4.13 برنامج P13 : نوع مغناطيس الإيقاف STP MAG. TYPE

P13> STP MAG. TYPE

- هذا البرنامج يتم من خلاله تحديد نوع مغناطيس الإيقاف بالموقع والاختيار بين مغناطيس على المقفول (NC) أو مغناطيس على المفتوح (NO).

- اضغط على ENTER للدخول.

- اضغط على زر الزائد أو الناقص لإختيار نوع الباب من النوعين الآتيين.

STP MAG. TYPE
NO

STP MAG. TYPE
NC

- يتم الاختيار بين نوعي المغناطيس المستخدم إما أن يكون على المقفول (NC) أو يكون على المفتوح (NO)

- اضغط على ENTER بعد الإختيار للحفظ.

- ثم بعد ذلك ستظهر الشاشة الآتية:

Continue [+] or [-]
Exit Program [OK]

تتيح هذه الشاشة الاختيار بين الاستمرار في خطوات البرمجة حيث يمكن استخدام زر الزائد أو الناقص للإختيار ومن ثم الدخول إلى أي خطوة من خطوات البرمجة لضبطها ، أو الخروج من البرمجة عن طريق الضغط على Enter .

5.0 الأعطال

تتسم أنظمة طوارئ U-RSKU بتوفر إمكانية ظهور الأعطال والأخطاء على شاشة الكارت.

وصف العطل	العطل
إنخفاض جهد البطاريات عن القيمة التي تمكنها من الدخول في وضع الإنقاذ	BLO
يظهر هذا العطل عند حدوث أوفرلود في دائرة الانفرتر المسئول عن ترانس التشغيل	ERR: Acc. Inv. OVL
يظهر عند وجود عطل في انفرتر الأمانات والكامة والفرملة	ERR: Acc. Inv. Fail
يظهر هذا العطل عند وجود أي خلل في دوائر الأمان	ERR: Safety 140
يظهر هذا العطل عند حدوث أوفرلود في الانفرتر المسئول عن الموتور	ERR: 3PH. Inv. OVL
عطل في الانفرتر المسئول عن الموتور	ERR: 3PH. Inv. Fail
يظهر هذا العطل عند عدم توصيل الموتور	ERR: Motor UVW
إنهاء زمن الانقاذ بالكامل بدون وصول إشارة لمغناطيس الايقاف لرؤية شريحة الدور	ERR: Stop Magnet
يظهر هذا العطل عند دخول الطوارئ والقيام بالانقاذ ولكن كان المصعد في وضع الصيانة قبل انقطاع التيار الكهربائي	ERR: Elev. In Service

جدول 5.0 بيان الأعطال على شاشة الكارت

6.0 الشروط والأحكام

لا تتحمل الشركة المصنعة أى مسئولية قانونية عن أى ضرر قد يلحق أو عن وقوع إصابات مباشرة أو غير مباشرة جراء استخدام أى من المنتجات. يجب على المستخدم إتباع الممارسات السليمة والامنة فى التعامل مع المنتج كما هو وارد فى هذا المستند وهذا على سبيل المثال لا الحصر. كما ينبغى إحالة الأمر والتواصل مع «التيما ترو للصناعات الهندسية» فى حالة ما إذا وجدت أية صعوبات قد يواجهها المستخدم فى التعامل مع المنتج غير المذكورة بشكل محدد فى ذلك المستند.

تحتفظ التيما ترو للصناعات الهندسية بالحق فى إجراء أى تغييرات فنية أو أى تعديلات تخص محتوى هذا المستند من دون إذن مسبق. أما بالنسبة للطلبات التى تم تحصيلها بالفعل فيسرى ما تم الاتفاق عليه مسبقاً.

التيما ترو للصناعات الهندسية غير مسئولة عن الفهم أو التفسير الخاطيء لأى محتوى مذكور فى هذا المستند.

تحتفظ التيما ترو للصناعات الهندسية بحقوق الملكية الفكرية فيما يخص هذا المستند بما يتضمنه من محتوى وشروط ورسومات.

يحظر العمل على تعديل أو إعادة صياغة أو إعادة إنتاج المحتوى الوارد فى هذا المستند من دون الموافقة المسبقة ل التيما ترو للصناعات الهندسية.

7.0 الضمان

تضمن التيماترو للصناعات الهندسية موديلات أنظمة طوارئ المصاعد U-RSKU ضد كافة عيوب الصناعة و تكون مدة الضمان عاما من تاريخ تركيب و تشغيل نظام الطوارئ على أن يتم تركيب و تشغيل النظام وفقا للمواصفات الفنية و التعليمات الموضحة فى دليل المستخدم.

لا يسرى هذا الضمان فى الحالات الآتية :-

- الأضرار الناتجة من قصور أو أخطاء فى التوصيل.
- الأضرار الناتجة عن إرتفاع أو إنخفاض الجهد الكهربى.
- الأضرار الناتجة من سوء الاستخدام و عدم الالتزام بتعليمات التشغيل الموضحة .
- الأضرار الناتجة عن التلف العمدى أو الحريق.

التيماٲرو للصناعات الهندسية
14 عمارات العبور , صلاح سالم

11811 القاهرة
+201023666065

info@ultimatrue.com
www.ultimatrue.com

Copyright 2024 Ultimatrue Engineering Industries.

جميع الحقوق محفوظة
U-RSKU Series – Version 1.0