

XC-GL Series

سلسلة كروت التحكم فى المصاعد الجيرلس
دليل المستخدم

Version 2.0

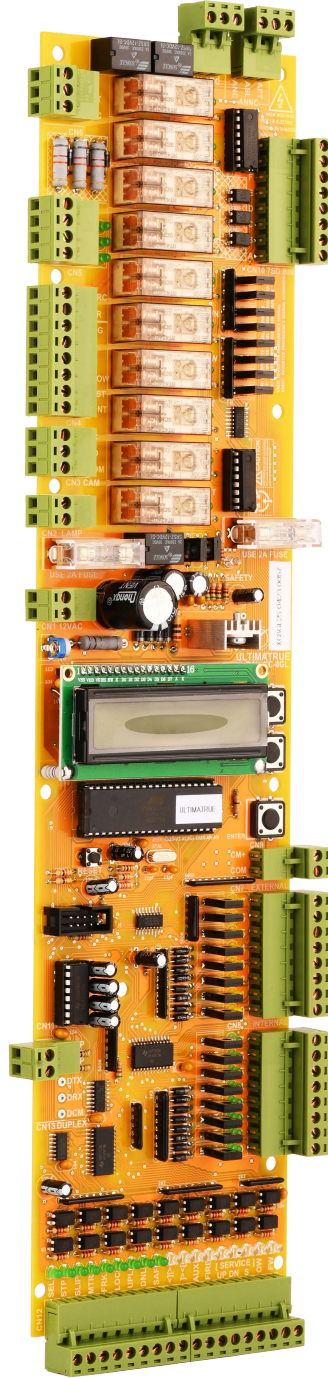

جدول المحتوي

| | |
|---------|---|
| 05..... | 1.0 الوصف العام |
| 06..... | 1.1 جدول نقاط الشكل التخطيطي للكرات |
| 08..... | 1.2 إحتياطات الأمان |
| 08..... | 1.2.1 شحن المنتج وفحصه |
| 08..... | 1.2.2 التخزين |
| 08..... | 1.2.3 التحذيرات & المخاطر |
| 09..... | 2.0 المواصفات الفنية |
| 09..... | 2.1 وصف المنتج |
| 12..... | 2.2 ضوابط أساسية |
| 13..... | 3.0 التركيب و التوصيلات |
| 13..... | 3.1 توصيل روزة البير والكابينة |
| 15..... | 3.1.1 مغناطيس السيليكتور SEL |
| 15..... | 3.1.2 مغناطيس التوقف STP |
| 15..... | 3.1.3 الزطقة SLIP |
| 15..... | 3.1.4 أوفرلود السريع والبطئ MTR |
| 16..... | 3.1.5 نقطة الشوكة FRK |
| 16..... | 3.1.6 نقطة الكالون LOC |
| 16..... | 3.1.7 نقطة نهاية اتجاه الصعود UPL |
| 16..... | 3.1.8 نقطة نهاية اتجاه النزول DNL |
| 16..... | 3.1.9 نقطة ستوب كابينة SAF |
| 17..... | 3.1.10 نقطة إستعجال فتح >[< |
| 17..... | 3.1.11 نقطة إستعجال الغلق <]> |
| 17..... | 3.1.12 AUX (مفتاح VIP) |
| 18..... | 3.1.13 إنذار الحريق FIRE |
| 18..... | 3.1.13.1 حركة الكارت عند تفعيل إشارة إنذار الحريق |

| | | |
|---------|--------|--|
| 18..... | 3.1.14 | الصيانة SERVICE |
| 19..... | 3.1.15 | الوزن الزائد OW |
| 19..... | 3.1.16 | الوزن الكامل FW |
| 20..... | 3.2 | توصيل المبين السريال (XD-S) |
| 22..... | 3.3 | توصيل المبين السباعى 7-Segment |
| 23..... | 3.4 | توصيل المبين فردة لكل دور |
| 25..... | 3.5 | توصيل الطلبات الداخلية و الخارجية |
| 27..... | 3.6 | توصيل أسهم الصعود والهبوط |
| 28..... | 3.7 | توصيل جونج السريع والبطئ |
| 29..... | 3.8 | توصيلات الباب العادى (Manual) |
| 30..... | 3.9 | توصيلات الأبواب الأوتوماتيكية 3 فاز |
| 31..... | 3.10 | توصيلات الأبواب الأوتوماتيك 220 فولت |
| 33..... | 3.12 | توصيل مصدر التغذية و اشارت الحركة الخاصة بالانفرتر |
| 35..... | 3.13 | دوائر الأمان |
| 37..... | 3.14 | ترتيب وضع الشرائح و المغناطيسات |
| 39..... | 3.15 | توصيلات دوائر الكابينة |
| 41..... | 4.0 | البرمجة الأساسية |
| 42..... | 4.1 | برنامج P1 تحديد عدد الأبواب العاملة Floor Number |
| 43..... | 4.2 | برنامج P2 تحديد نوع المبين Display Mode |
| 45..... | 4.3 | برنامج P3 المبين السريال (LED Matrix) XD-S |
| 46..... | 4.4 | برنامج P4 اختيار نوع الباب Door Type |
| 47..... | 4.5 | برنامج P5 اختيار نظام تشغيل المصعد System Type |
| 48..... | 4.6 | برنامج P6 اختيار نوع التجميع Collective |
| 49..... | 4.7 | برنامج P7 زمن التوقف على الدور Wait Time |
| 50..... | 4.8 | برنامج P8 زمن عمل الكامرة CAM Time |
| 52..... | 4.9 | برنامج P9 أقصى زمن للسرعة البطيئة Slow Time |
| 53..... | 4.10 | برنامج P10 أقصى زمن للسرعة السريعة Fast Time |
| 55..... | 4.11 | برنامج P11 زمن إضاءة الكابينة Lamp Time |
| 56..... | 4.12 | برنامج P12 الطوارئ Emergency |
| 58..... | 4.13 | برنامج P13 كود تشغيل الطلبات الداخلية Keycode |

| | |
|---------|--|
| 60..... | 5.0 البرمجة المتقدمة |
| 61..... | 5.1 برنامج P14 عدد مرات محاولات الكامنة CAM Trials |
| 62..... | 5.2 برنامج P15 زمن الشوكة Fork Time |
| 63..... | 5.3 برنامج P16 زمن ودور التجريش Park Time |
| 65..... | 5.4 برنامج P17 زمن الصيانة الإجباري Operation Timeout |
| 67..... | 5.5 برنامج P18 إدخال رقم تليفون مركز الصيانة Service Telephone |
| 68..... | 5.6 برنامج P19 تغيير الرقم السري Set Password |
| 70..... | 5.7 برنامج P20 إلغاء دور من الخدمة Active Floor |
| 72..... | 5.8 برنامج P21 برمجة أمان شوكة الكالون Lock Error |
| 73..... | 5.9 برنامج P22 أقصى عدد للطلبات الداخلية Max Calls |
| 75..... | 5.10 برنامج P23 الحريق Fire Man |
| 77..... | 5.11 برنامج P24 إعادة ضبط المصنع Factory Set |
| 78..... | 5.12 برنامج P25 تصحيح عداد السيليكتور Restore Selector |
| 79..... | 5.13 برنامج P26 التحكم فى صيانة المصعد |
| 81..... | 6.0 البرمجة الإضافية |
| 81..... | 6.1 المبين الثنائى "البيناري" (XD-B) |
| 82..... | 7.0 تشخيص الأعطال |
| 82..... | 7.1 إظهار أعطال المصعد على الشاشة |
| 83..... | 7.2 الأعطال على المبين السباعي 7-Segment |
| 84..... | 7.3 الأعطال على المبين السريال (XD-S) |
| 85..... | 8.0 الشروط والأحكام |
| 86..... | 9.0 الضمان |

| | |
|----|--|
| 06 | جدول 1.0 - جدول نقاط الشكل التخطيطي للكارت |
| 08 | جدول 2.0 - التحذيرات والمخاطر |
| 09 | جدول 3.0 - وصف المنتج |
| 11 | جدول 4.0 - وصف الموديلات |
| 12 | جدول 5.0 - الضوابط الأساسية |
| 81 | جدول 6.0 - برمجة المبين الثنائي "البيناري" (XD-B) |
| 82 | جدول 7.0 - بيان الأعطال على الشاشة |
| 83 | جدول 8.0 - بيان الأعطال على المبين السباعي 7-Segment |
| 84 | جدول 9.0 - بيان الأعطال على المبين السريال (XD-S) |

| | |
|----|---|
| 07 | شكل 1.0 - الشكل التخطيطي للكارت |
| 14 | شكل 2.0 - توصيلات روزة البير والكابينة |
| 19 | شكل 3.0 - توصيل إشارات الحمولة |
| 21 | شكل 4.0 - توصيلات المبين السريال |
| 22 | شكل 5.0 - توصيلات المبين السباعي 7-Segment |
| 24 | شكل 6.0 - توصيل المبينات فردة لكل دور |
| 26 | شكل 7.0 - توصيلات الطلبات الداخلية و الخارجية |
| 27 | شكل 8.0 - توصيلات أسهم الصعود والهبوط |
| 28 | شكل 9.0 - توصيل جونج السريع والبطيء |
| 29 | شكل 10.0 - توصيلات الأبواب العادية |
| 30 | شكل 11.0 - توصيلات الباب الأوتوماتيك 3 فاز |
| 31 | شكل 12.0 - توصيلات الأبواب الأوتوماتيك 220 فولت |
| 32 | شكل 13.0 - توصيلات الأبواب النصف أوتوماتيك 220 فولت |
| 34 | شكل 14.0 - توصيل مصدر التغذية وإشارات الحركة الخاصة بالانفرتر |
| 36 | شكل 15.0 - توصيلات دوائر الأمان |
| 38 | شكل 16.0 - ترتيب وضع الشرائح والمغناطيسات |
| 39 | شكل 17.0 - توصيلات البير |
| 40 | شكل 18.0 - مخطط دليل البرمجة |

1.0 الوصف العام

تم تصميم وتطوير وتصنيع الموديلات المختلفة لعائلة كروت التحكم فى المصاعد الجيرلس من خلال التيماترو للصناعات الهندسية. يختص هذا الدليل باستخدام وتشغيل الموديلات الاتية والتي تشمل :

XC-8GL/2S, XC-8GL/3S, XC-16GL/2S, XC-16GL/3S, XC-8GL2S/SC

XC-8GL3S/SC, DUP8-GL/2S, DUP8-GL/3S, DUP16-GL/2S, DUP16-GL/3S

تعمل جميع موديلات عائلة كروت التحكم فى المصاعد الجيرلس حتى 8 وقفات مع وجود العديد من المميزات التي تلبي متطلبات العملاء، ومنها ما يعمل حتى 16 وقفة باستخدام الكارت الاضافى XE-1 ، كما أنها تدعم العمل مع جميع أنواع الميينات السريال (XD-S) والبيناري (XD-B) والمبين بمبرمج (XDP-2W & XD-2W)

تعمل موديلات عائلة كروت التحكم فى المصاعد الجيرلس مع المحرك الجيرلس ، كما أنها تعمل مع الأبواب (العادية، الأوتوماتيك على المفتوح ، الأوتوماتيك على المقفول). هذا إلى جانب العمل مع أنظمة تجميع طلبات المصاعد المختلفة من تجميع نزول ، تجميع كلى ، طلب واحد (A.P.B) .

تحتوى موديلات عائلة كروت التحكم فى المصاعد الجيرلس على كافة دوائر الأمان كهارد وير و سوفت وير مصممة للتحكم فى أنظمة السرعة والاتجاه لوقف أى حركة فى حالة وجود أى عطل سواء كان فى الشوكة ، الكالون ، الزطقة ، الاستوب أو غير ذلك من الأعطال. بالإضافة إلى نظام داخلى لاستشعار سقوط الفازات Phase Failure وذلك لتبديل وضع التشغيل عند انقطاع التيار.

تضم موديلات عائلة كروت التحكم فى المصاعد الجيرلس عدد (26) برنامج تشغيل موزعين بين البرمجة الأساسية والبرمجة المتقدمة مدعومة بواجهة تحكم سهلة الاستخدام. كما توفر موديلات عائلة كروت التحكم فى المصعد الجيرلس تشخيص داخلى للأخطاء والأعطال يظهر على شاشة الكارت LCD والمبين السباعي 7-Segment والمبين السريال (XD-S)

تتوافق موديلات مجموعة عائلة كروت التحكم فى المصعد الجيرلس مع المعايير العالمية لسلامة المصعد

EN 81-20 & EN 81-50

التيماترو للصناعات الهندسية حاصلة على شهادتى الأيزو:
ISO 45001:2018 & 9001 2015

1.1 جدول نقاط الشكل التخطيطي للكرت

| الوظيفة | النقطة |
|--|--------|
| تغذية كارت التحكم | 1 |
| طرفا مفتاح نور الكابينة | 2 |
| أطراف تشغيل الكامرة والباب الأوتوماتيك | 3 |
| أطراف إشارات السرعة والاتجاه | 4 |
| إشارة الطوارئ | 5 |
| أطراف ال 3 فاز والنيوترال | 6 |
| أطراف توصيل مصدر تغذية الإنفتر | 7 |
| أطراف الطلبات الداخلية | 8 |
| أطراف الطلبات الخارجية | 9 |
| طرفا كمون البير و كمون الطلبات | 10 |
| أطراف المبين: السباعى 7-Segment, الثنائى Binary , فردة لكل دور | 11 |
| طرفا المبين السريال XD-S | 12 |
| أطراف توصيلات البير | 13 |
| أطراف الصيانة | 14 |
| أطراف الميزان | 15 |
| سوكت توصيل الدوبلكس | 16 |
| أطراف إشارات الأسهم | 17 |
| أطراف إشارات الجونجات | 18 |
| سوكت الكارت الاضافى XE-1 | 19 |

جدول 1.0 - جدول نقاط الشكل التخطيطي للكرت

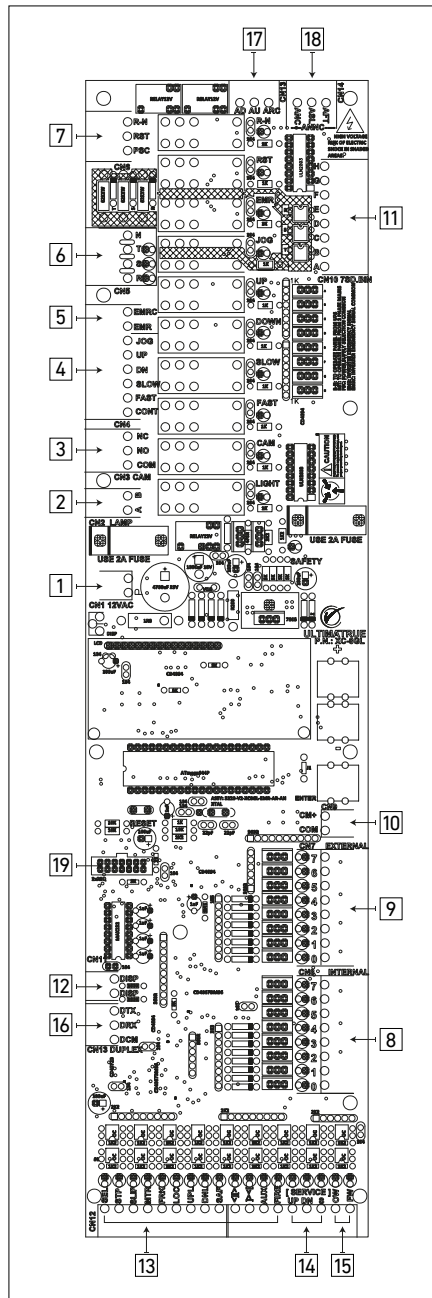

شكل 1.0- الشكل التخطيطي للكرات

ملحوظة

يرجى التوجه إلى جزء التركيب والتوصيل لمزيد من المعلومات حول توصيل كلا من المدخلات والمخارجات كل على حدة .

1.2 إحتياطات الأمان

لتحقيق أقصى استفادة من إستخدامك لموديلات عائلة كروت التحكم فى المصاعد الجيرلس يرجى قراءة دليل المستخدم بعناية قبل البدء وذلك لضمان التركيب و التشغيل الصحيح و تحقيق أعلى معدلات الكفاءة عند العمل به. وهنا يجب الحرص على الاحتفاظ بهذا الدليل للرجوع إليه كلما تطلب الأمر.

1.2.1 شحن المنتج وفحصه

يتم تسليم المنتج من المصنع ليكون جاهزا للتركيب. بمجرد إستلامك لأى من موديلات عائلة كروت التحكم فى المصاعد الجيرلس يرجى التأكد من سلامته وعدم تلفه أثناء عملية الشحن. فى حالة وجود أى تلفيات يرجى إبلاغ شركة الشحن على الفور.

1.2.2 التخزين

عند تخزين كروت تحكم موديلات عائلة كروت التحكم فى المصاعد الجيرلس يجب أن يتم تخزينها مغلقة وذلك فى وسط جاف به مصدر جيد للتهوية إلى أن يتم تركيبها وتشغيلها.

1.2.3 التحذيرات & المخاطر

قبل البدء فى إجراء أى عمليات متعلقة بكارت التحكم يرجى التأكد من سلامة جميع التوصيلات .

| التحذيرات والمخاطر |
|---|
| ⚠ لا يجب أبداً لمس جزء الفازات على الكارت (CN5) لتجنب الصعق الكهربى. |
| ⚠ لا يجب أبداً تركيب الكارت في أماكن معرضة لسقوط الأمطار أو لضوء الشمس المباشر أو أماكن بها درجة غبار وأتربة عالية. |
| ⚠ يجب إبعاد أطراف مصدر التغذية الرئيسية عن أطراف الطلبات والمبين. |
| ⚠ يجب فصل الكهرباء عند فك أو تركيب الكارت بالكنترول. |

جدول 2.0 - التحذيرات والمخاطر

2.0 المواصفات الفنية

2.1 وصف المنتج

| الوصف | الخصائص الفنية |
|---|---------------------|
| 10سم X 40 سم | أبعاد الكارت |
| 1 أمبير | أقصى إستهلاك للتيار |
| عدد (2) فيوز كلاهما 2 أمبير حماية لمدخل التغذية وحماية لتغذية البئر | فيوزات الحماية |
| 10° C - 45° C | درجة حرارة التشغيل |
| 10° C - 60° C | درجة حرارة التخزين |
| ماكينة بدون صندوق تروس "جيرلس" | أنظمة الماكينات |
| إنفرتر | أنظمة التشغيل |
| موديلات : 2-Speed تصل إلى 1 متر/ثانية | سرعة كابينة المصعد |
| موديلات : 3-Speed تصل إلى 1.6 متر/ثانية | |
| الأبواب (العادية - الأوتوماتيك) | أنواع الأبواب |
| تجميع نزول - تجميع كلي - طلب واحد A.P.B. | نظام تجميع الطلبات |

جدول 3.0 - وصف المنتج

| جهد التشغيل | عدد الوقفات | أنماط أنظمة التحكم | الموديلات |
|-----------------------|-------------------------------|--|-------------|
| 12V AC ($\pm 10\%$) | يعمل حتى 8 وقفات - 1 م/ث | نظام التحكم الجييرلس السيمبلكس | XC-8GL/2S |
| 12V AC ($\pm 10\%$) | يعمل حتى 8 وقفات - 1.6 م/ث | نظام التحكم الجييرلس السيمبلكس | XC-8GL/3S |
| 12V AC ($\pm 10\%$) | يعمل حتى 16 وقفة - 1 م/ث | نظام التحكم الجييرلس السيمبلكس | XC-16GL/2S |
| 12V AC ($\pm 10\%$) | يعمل حتى 16 وقفة - 1.6 م/ث | نظام التحكم الجييرلس السيمبلكس | XC-16GL/3S |
| 12V AC ($\pm 10\%$) | يعمل حتى 8 وقفات - 1 م/ث | نظام التحكم الجييرلس للتجميع الاختياري | XC-8GL2S/SC |
| 12V AC ($\pm 10\%$) | يعمل حتى 8 وقفات - 1.6 م/ث | نظام التحكم الجييرلس للتجميع الاختياري | XC-8GL3S/SC |

| | | | |
|-----------------------|-------------------------------|------------------------------------|-------------|
| 12V AC ($\pm 10\%$) | يعمل حتى 8 وقفات - 1 م/ث | نظام التحكم الجيرلس الدوبلكس | DUP8-GL/2S |
| 12V AC ($\pm 10\%$) | يعمل حتى 8 وقفات - 1.6 م/ث | نظام التحكم الجيرلس الدوبلكس | DUP8-GL/3S |
| 12V AC ($\pm 10\%$) | يعمل حتى 16 وقفة - 1 م/ث | نظام التحكم الجيرلس الدوبلكس | DUP16-GL/2S |
| 12V AC ($\pm 10\%$) | يعمل حتى 16 وقفة - 1.6 م/ث | نظام التحكم الجيرلس الدوبلكس | DUP16-GL/3S |

جدول 4.0 - وصف الموديلات

2.2 ضوابط أساسية

| الضوابط الأساسية | | رقم | | | | |
|---|---------|-----|-------|---------|------|--------|
| نوصي بضبط برنامج ال Lock Error على وضع ON | | 1 | | | | |
| نوصي بضبط برنامج Emergency على وضع ON فى حالة تشغيل الطوارئ | | 2 | | | | |
| نوصي بتوصيل أطراف الثلاث فازات R,S,T والنيوترال N على روزنة (CN5) فى حالة تشغيل الطوارئ | | 3 | | | | |
| تأكد من ظهور الأحرف الآتية على شاشة الكارت عند تشغيل برامج الأمان : | | 4 | | | | |
| <table border="1" style="margin: auto;"> <tr> <td>F2 S4</td> <td>ETLC ::</td> </tr> <tr> <td>NORM</td> <td>LOCK 7</td> </tr> </table> | | | F2 S4 | ETLC :: | NORM | LOCK 7 |
| F2 S4 | ETLC :: | | | | | |
| NORM | LOCK 7 | | | | | |
| الوظيفة | الرمز | | | | | |
| عند تشغيل برنامج الطوارئ Emergency | E | | | | | |
| عند تشغيل زمن الصيانة الإجباري Operation Timeout | T | | | | | |
| عند تفعيل برنامج أمان كالون الباب Lock Error | L | | | | | |
| عند تشغيل برنامج الرقم السرى Key Code | C | | | | | |

جدول 5.0 - الضوابط الأساسية

3.0 التركيب و التوصيلات

3.1 توصيل روزة البير والكابينة

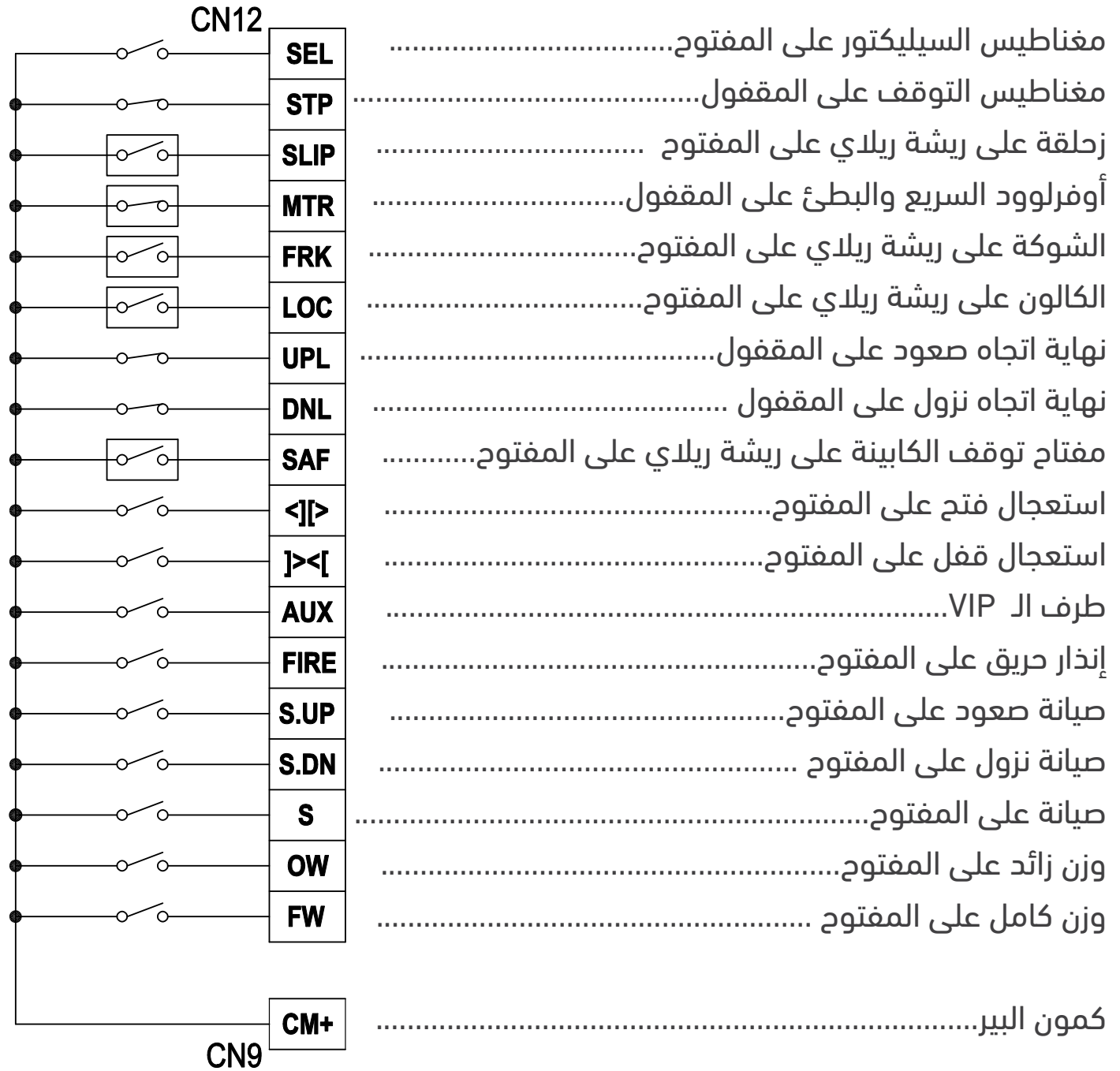

يتم توصيل أطراف البير والكابينة كما هو موضح بالشكل 2.0

- يتم توصيل أطراف البير والكابينة من خلال روزة (CN12) المسئولة عن مغناطيس السيليكتور ، مغناطيس الوقوف على الدور ، نهايتي اتجاه الصعود والنزول ، أطراف الصيانة ، أطراف الوزن الزائد والكامل، طرف إنذار نظام الحريق ، مفتاح VIP ، وكذلك دوائر الأمان التي تشمل : الاستوب ، الزلقة ، الشوكة ، الكالون.
- يتم تغذية أطراف روزة البير CN12 من CM+ .
- تختلف أطراف البير والكابينة فى نقطة التوصيلات ، إما نقطة إتصال NO على المفتوح أو نقطة إتصال NC على المقفول ، سواء كانت التوصيلات مباشرة على الكارت أو غير مباشرة من خلال ريلاي خارجي (يرجى الرجوع إلى شكل 2.0).



شكل 2.0 - توصيلات روزة البيير والكابينة

ملحوظة

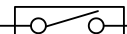
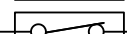
- توصيل مباشر كنقطة اتصال على المفتوح NO 
- توصيل مباشر كنقطة اتصال على المقفول NC 
- توصيل غير مباشر كنقطة اتصال NO من خلال ريلاي 
- توصيل غير مباشر كنقطة اتصال NC من خلال ريلاي 

3.1.1 مغناطيس السيليكتور SEL

يتم توصيل طرف SEL مباشرة بطرف مغناطيس العد والذي يجب أن يكون متصل على المفتوح (NO). يجب أن يستشعر مغناطيس السيليكتور وجود شريحتي مغناطيس لكل دور من الأدوار ، يظهر عدد شرائح المغناطيس على شاشة الكارت ، كما أنها "تزيد أو تقل" حسب إتجاه الحركة (صعود أو هبوط).

تستخدم شريحة من هاتين الشريحتين فى العد والأخري فى النقل من السريع إلى البطيء فى حالة توجه الكابينة إلى هذا الدور.

3.1.2 مغناطيس التوقف STP

يتم توصيل طرف STP بطرف مغناطيس الايقاف والذي يجب أن يكون متصل على المقفول (NC). يمكن لطرف مغناطيس التوقف STP إستشعار وجود شريحة مغناطيس واحدة لكل دور. يجب تركيب شريحة مغناطيس التوقف فى مكان مناسب بحيث يكون مستوى الكابينة على نفس مستوى الدور.

3.1.3 الزلقة SLIP

يجب توصيل طرف سوتشات الزلقة (صعود وهبوط) على النقط المفتوحة (NO) من خلال ريلاي مخصص للزلقة. توصيل نقطة الزلقة SLIP موضح فى جزء 3.13.

3.1.4 أوفرلود السريع والبطيء MTR

يوصل طرف MTR على النقط المغلقة (NC) فى كلا من أوفرلود السريع وأوفرلود البطيء على أن يكون التوصيل بالتوالي. فى حالة وجود أى تيار زائد خلال حركة الكابينة وفصلت نقطة MTR ستستمر الكابينة فى الحركة وستتوقف عند أقرب دور لتأمين خروج ركاب الأسانسير من الكابينة.

فى حالة عدم تشغيلها يرجى توصيلها بنقطة CM+

3.1.5 نقطة الشوكة FRK

توصل نقطة FRK وهي طرف شوكة الباب في كل دور على المفتوح (NO) من خلال ريلاي مخصص لشوك الأبواب الخارجية. توصيل نقطة الشوكة FRK موضح في الجزء 3.13.

3.1.6 نقطة الكالون LOC

توصل نقطة LOC وهي طرف كالون الباب في كل دور على المفتوح (NO) من خلال ريلاي مخصص لكوالين الأبواب. توصيل نقطة الكالون LOC موضح في الجزء 3.13.

3.1.7 نقطة نهاية اتجاه الصعود UPL

يوصل طرف نقطة نهاية اتجاه صعود UPL بمفتاح نهاية الاتجاه العلوية UP-Limit والذي يجب أن يكون من النوع المقفول (NC). نقطة نهاية اتجاه الصعود UPL هي المسئولة عن الانتقال الإجبارى من السرعة السريعة إلى السرعة البطيئة في الدور الأخير.

3.1.8 نقطة نهاية اتجاه النزول DNL

يوصل طرف نقطة نهاية اتجاه النزول DNL بمفتاح نهاية الاتجاه السفلية Down-Limit والذي يجب أن يكون من النوع المقفول (NC). نقطة نهاية اتجاه النزول DNL هي المسئولة عن الانتقال الاجبارى من السرعة السريعة إلى السرعة البطيئة في الدور الأرضى.

3.1.9 نقطة ستوب كابينة SAF

يوصل طرف SAF وهو طرف ستوب الكابينة على نقط مفتوحة (NO) من خلال ريلاي مخصص لدوائر ستوب الأمانات. توصيل نقطة ستوب كابينة SAF موضح في الجزء 3.13.

3.1.10 نقطة إستعجال فتح <]>

ذلك الطرف يعنى إستعجال فتح الباب والذي يوصل بمفتاح أو زر الاستعجال على المفتوح (NO) والذي يكون موجود فى لوحة تشغيل الكابينة (COP) ولا يستخدم إلا فى حالة وجود الكابينة على مستوى نفس الدور.

3.1.11 نقطة إستعجال الغلق [<>

ذلك الطرف يعنى إستعجال غلق الباب والذي يوصل بمفتاح أو زر الاستعجال على المفتوح (NO) والذي يكون موجود فى لوحة تشغيل الكابينة (COP) ولا يستخدم إلا فى حالة وجود الكابينة على مستوى نفس الدور.

ملحوظة

لا تستخدم النقاط الموجودة فى 3.1.10 & 3.1.11 إلا فى حالة ما إذا كان باب الكابينة أوتوماتيكياً.

3.1.12 AUX (مفتاح VIP)

يتم توصيل طرف AUX بمفتاح ال VIP على المفتوح (NO) والذي يكون موجود فى لوحة تشغيل الكابينة (COP)

عملية تشغيل خاصة ال VIP تتم عن طريق طرف AUX بحيث تجعل المصعد لا يقبل تسجيل طلبات داخلية إلا طلب واحد فقط مع إلغاء أي طلبات أخرى مسجلة.

- عند تفعيل مفتاح VIP أثناء الحركة لتنفيذ الطلبات التي كانت مسجلة يقف المصعد بعد ما يتم تنفيذ أول طلب مسجل ، يتم إلغاء باقى الطلبات المسجلة ويقوم بانتظار تسجيل دور المطلوب.

- فى حالة تفعيل مفتاح VIP أثناء وقوف الكابينة على دور ، تقوم الكابينة بانتظار تحديد الدور المطلوب وتتحرك إليه على الفور.

- فى حالة ما اذا كان باب الكابينة من النوع الأوتوماتيك يظل الباب مفتوحا على مستوى الدور طالما مفتاح ال VIP مفعّل.
- عندما يتم إلغاء اشارة VIP ويتحول مدخل AUX إلى OFF يعود المصعد الى العمل بشكل طبيعى.

3.1.13 إنذار الحريق FIRE

يمكن توصيل طرف إنذار الحريق FIRE بوحدة إنذار حريق خارجية على المفتوح (NO). ومن خلال البرمجة المتقدمة يمكن تحديد دور الحريق ليكون الدور المفترض أن تتجه إليه الكابينة أوتوماتيكياً عند حدوث حريق.

ملحوظة :

يجب أن يتم تفعيل برنامج الحريق Fireman من خطوة رقم (23) في البرمجة المتقدمة.

3.1.13.1 حركة الكارت عند تفعيل إشارة إنذار الحريق.

- إذا كانت الكابينة تتحرك فى إتجاه الدور المبرمج فى حالة الحريق يتم إلغاء أى طلبات مسجلة وستستمر الكابينة فى الحركة متجهة إلى الدور المحدد.
- إذا كانت الكابينة تتحرك فى الإتجاه المعاكس للدور المبرمج فى حالة الحريق يتم إلغاء أى طلبات مسجلة وتتحول سرعة الحركة إلى السرعة البطيئة وتتحرك الكابينة لمدة 4 ثوانى ثم تتوقف ، بعد ذلك تتحرك الكابينة فى اتجاه الدور المحدد.

3.1.14 الصيانة SERVICE

تُمكن أطراف الصيانة فنى المصعد من أن يقوم بتحريك المصعد فى وضع الصيانة باستخدام ثلاثة أطراف وهم (S, UP, DN) بحيث يتم توصيل طرف (S) بمفتاح سيليكتر الصيانة الموجود فى علبة الصيانة ، و توصيل طرف (UP) بزر التحريك لأعلى فى علبة الصيانة والذي يكون على المفتوح (NO) وذلك لتحريك الكابينة فى إتجاه الطلوع ، كما يتم توصيل طرف (DN) بزر التحريك لأسفل فى علبة الصيانة والذي يكون على المفتوح (NO) وذلك لتحريك الكابينة فى إتجاه النزول.

3.1.15 الوزن الزائد OW

يتم توصيل طرف الوزن الزائد OW على المفتوح (NO) بإشارة الوزن الزائد الموجودة فى جهاز الحمولة. فى حالة تفعيله أو فى حالة وجود أى وزن زائد فى الكابينة لا تتمكن الكابينة من الحركة وتظل معطلة.

3.1.16 الوزن الكامل FW

يتم توصيل طرف الوزن الكامل FW على المفتوح (NO) بطرف إشارة الوزن الكامل فى جهاز الحمولة. فى حالة تفعيله يمنع الكابينة من الوقوف على الطلبات الخارجية (Landing) ويتم الوقوف فقط على طلبات الكابينة الداخلية (Car) لحين خروج بعض الركاب وتختفى إشارة الوزن الكامل.

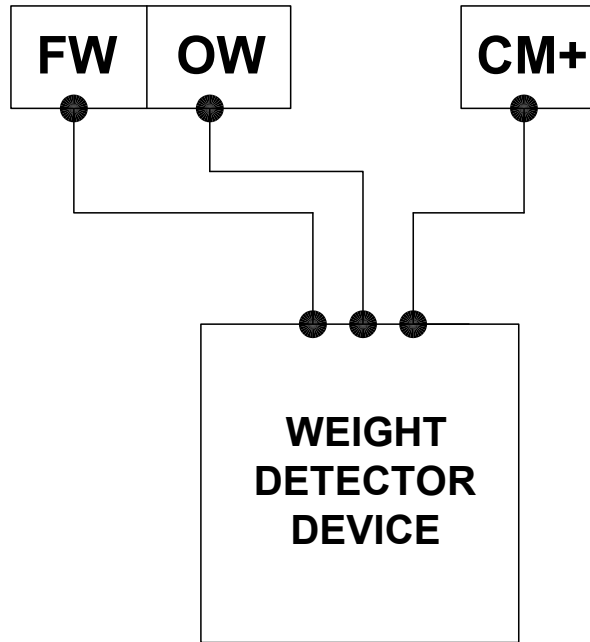

شكل 3.0 - توصيل إشارات الحمولة

3.2 توصيل المبين السريال (XD-S)

يتم توصيل أطراف المبين السريال كما هو موضح فى الشكل رقم 4.0

ملحوظة

يمكن للمبين السريال (XD-S) أن يعمل فى ذات الوقت مع المبين السباعي 7-Segment أو المبين البينارى (XD-B) أو المبين فردة لكل دور.

- يوصل طرف توصيل البريدج الموجب (+12V) إلى طرف الموجب (+12V) للمبين السريال (XD-S) .
- يوصل طرف البريدج السالب (-12V) إلى طرف GND على المبين السريال (XD-S).
- يوصل طرف DISP (CN11) من على كارت التحكم إلى طرف DISP على المبين السريال (XD-S).
- يوصى بتوصيل الطرف السالب للبريدج (-12V) بطرف GND (CN9) الخاص بكروت الجيرلس.

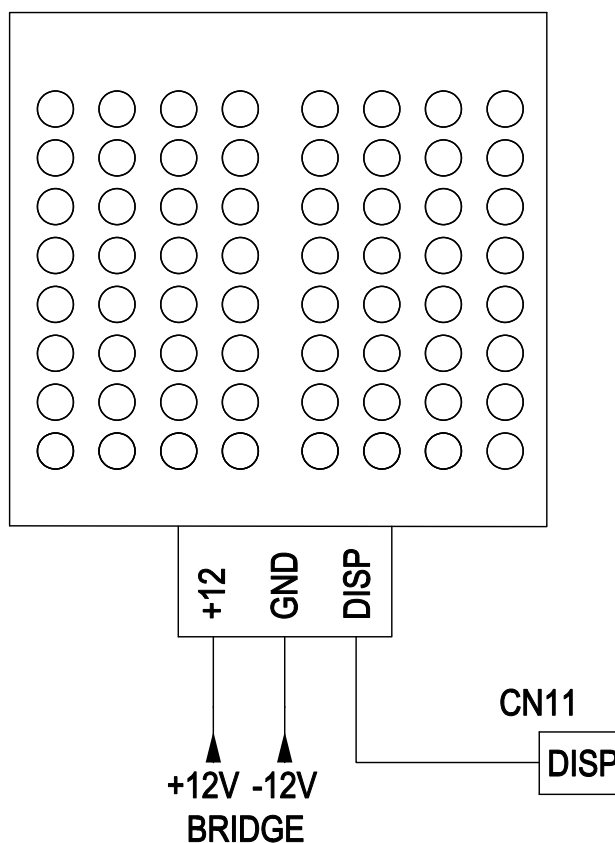

شكل 4.0 - توصيلات المبين السريال

3.3 توصيل المبين السباعي 7-Segment

توصل أطراف المبين السباعي 7-Segment كما هو مبين بالشكل رقم 5.0 .

- يتم توصيل الطرف الموجب للمبين السباعي 7-Segment (+12V) بالطرف الموجب للبريدج الخارجى (+12V) .
- توصل الأطراف A, B, C, D, E, F, G, H الموجودة على المبين السباعي 7-Segment بمثيلاتها من الأطراف الموجودة بروزتة (CN10) على كروت الجيرلس.
- يوصى بتوصيل الطرف السالب للبريدج (-12V) بطرف GND (CN9) الخاص بكروت الجيرلس.

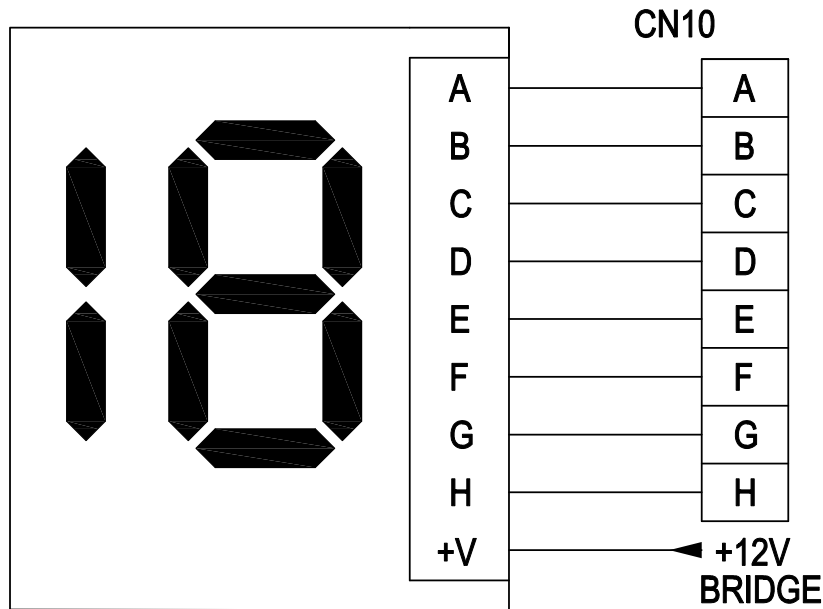

شكل 5.0- توصيلات المبين السباعي 7-Segment

3.4 توصيل المبين فردة لكل دور

يتم توصيل أطراف المبين الفردة لكل دور بحد أقصى 8 وقفات كما هو موضح في شكل 6.0.

- يتم توصيل الطرف الموجب للمبين فردة لكل دور (+12V) بالطرف الموجب للبريدج الخارجى (+12V) .
 - توصل الأطراف A, B, C, D, E, F, G, H الموجودة على المبين السباعي 7-Segment بمثيلاتها من الأطراف الموجودة بروزته (CN10) على كروت الجيرلس.
 - يُوصى بتوصيل الطرف السالب للبريدج (-12V) بطرف GND (CN9) الخاص بكروت الجيرلس.
- فى حالة ما كانت عدد الوقفات أكبر من 8 بحد أقصى 12 وقفة يمكن زيادة عدد المبيانات لتصبح 12 مابين باستخدام الكارت الإضافى (XE-1) وذلك من خلال الخطوات التالية:
- تستخدم أطراف الطلبات الداخلية من (0-3) على الكارت الإضافي (XE-1) كطلبات داخلية للوقفات من (9-12) .
 - تستخدم أطراف الطلبات الخارجية من (0-3) على الكارت الإضافي (XE-1) كطلبات خارجية للوقفات من (9-12) .
 - تستخدم أطراف الطلبات الداخلية من (4-7) على الكارت الإضافي (XE-1) كأطراف المبين فردة لكل دور للوقفات من (9-12) .

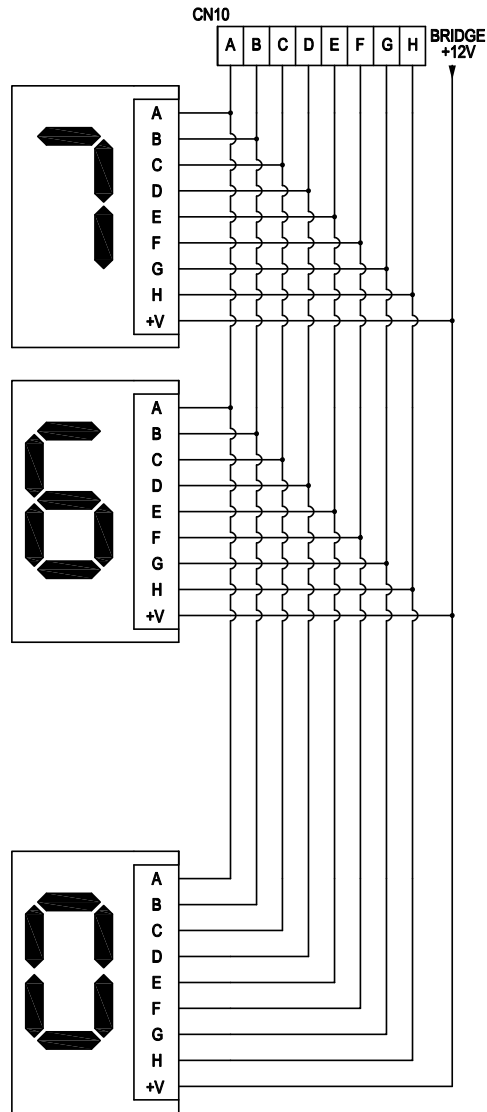

شكل 6.0 - توصيل المبيئات فردة لكل دور

3.5 توصيل الطلبات الداخلية و الخارجية

يتم توصيل أطراف الطلبات الداخلية و الخارجية كما هو مبين بالشكل رقم 7.0

- يوصل الطرف الأول للمبة أو ليد زرار الطلب (Car Push Button Bulb) بالطرف الموجب للبريدج الخارجى (+12V) .
- يجب أن يوصل الطرف الثانى للمبة أو ليد الزرار (Car Push Button Bulb) بطرف الطلب في روزتتي الطلبات (CN7) و (CN8) على كروت المصاعد الجيرلس مدموجاً مع أحد طرفي كونتاكت الزرار (Car Push Button Contact) .
- يوصل الطرف الثانى لكونتاكت زرار الطلب (Car Push Button Contact) بطرف COM في روزتة (CN9) على كروت المصاعد الجيرلس.
- يوصى بتوصيل الطرف السالب للبريدج الخارجى (-12V) لطرف GND في روزتة (CN9) الخاصة بكروت المصاعد الجيرلس .
- يوصى بإستخدام دايود 1A بين زر لمبة أو ليد زرار الطلب (Car Push Button Bulb) و (Car Push Button Contact) لتفادى حدوث أي رواجع و التى تحدث بسبب ال noise في الكابلات.

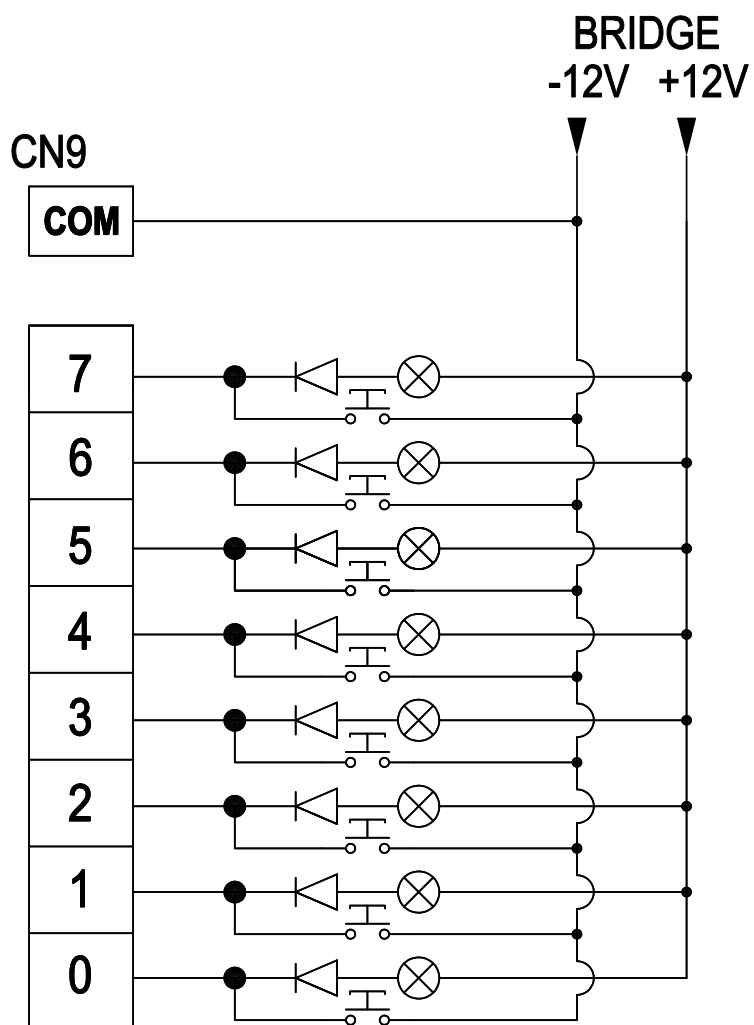

شكل 7.0 - توصيلات الطلبات الداخلية و الخارجية

3.6 توصيل أسهم الصعود والهبوط

يتم توصيل أطراف أسهم الصعود والهبوط (Up and Down) كما هو موضح فى شكل 8.0.

- يوصل طرف ARC بالطرف السالب للبريدج الخارجى (-12V) .
- يوصل طرف AU بالطرف الأول لليد سهم الصعود ويوصل الطرف الثانى لسهم الطلوع بطرف البريدج الخارجى الموجب (+12V) .
- يوصل طرف AD بالطرف الأول لليد سهم النزول ويوصل الطرف الثانى لسهم النزول بطرف البريدج الخارجى الموجب (+12V) .

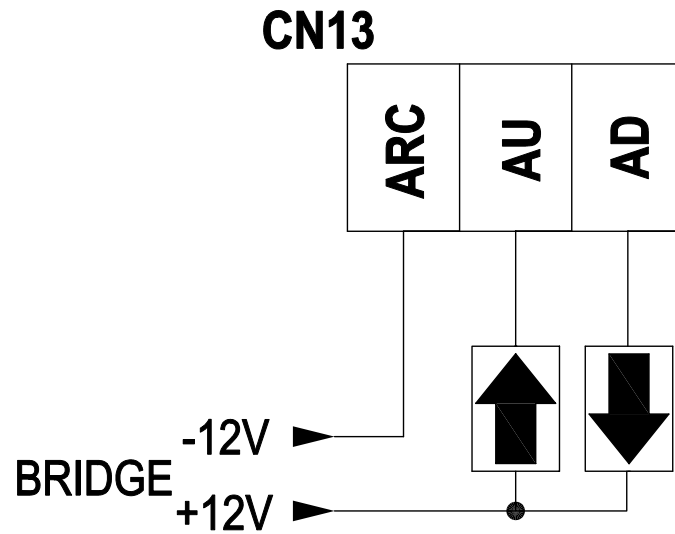

شكل 8.0 - توصيلات أسهم الصعود والهبوط

3.7 توصيل جونغ السريع والبطيء

يتم توصيل أطراف الجونغ السريعة والبطيئة كما هو موضح فى شكل 9.0

- يوصل طرف (CN14) ANC بالطرف السالب للبريدج الخارجى (-12V) .
- يوصل طرف (CN14) A.SL بالطرف الأول لجونغ البطيء ويوصل الطرف الثاني لجونغ البطيء بالطرف الموجب للبريدج الخارجى (+12V) .
- يوصل طرف (CN14) A.FT بالطرف الأول لجونغ السريع ويوصل الطرف الثاني لجونغ السريع بالطرف الموجب للبريدج الخارجى (+12V) .

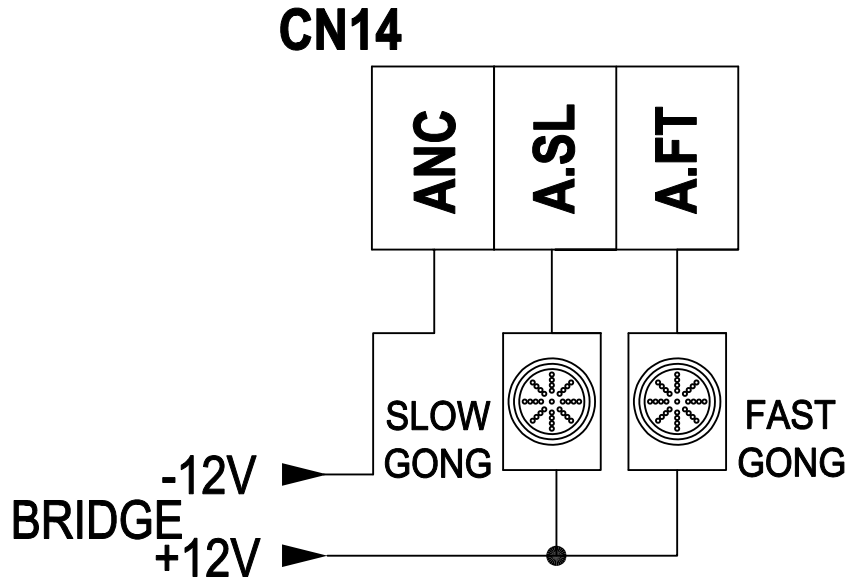

شكل 9.0 - توصيل جونغ السريع والبطيء

3.8 توصيلات الباب العادي (Manual)

يتم توصيل أطراف الابواب العادية العاملة كما هو موضح فى الشكل رقم 10.0

- روزة الكامه (CN3) هى المسئولة عن تشغيل الأبواب.
- تعمل كامه الأبواب العادية Retiring CAM عن طريق كونتاكتور خارجي ، ويتم توصيله بكروت المصاعد الجيرلس كما هو مبين بالشكل رقم 10.0.
- تعمل كامه الأبواب العادية بجهد مستمر DC من بريدج خارجى من خلال الكونتاكتور كما هو موضح فى الشكل رقم 10.0.

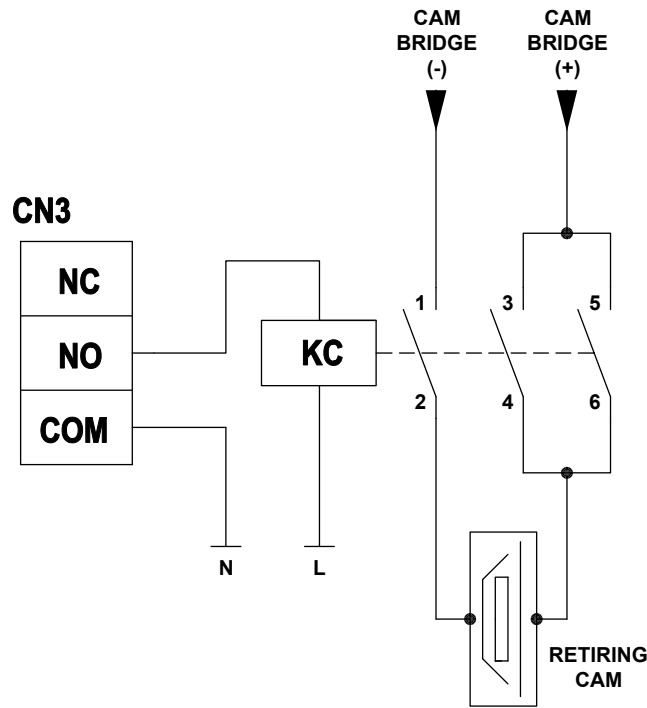

شكل 10.0 - توصيلات الأبواب العادية

3.9 توصيلات الأبواب الأوتوماتيكية 3 فاز

يتم توصيل أطراف تشغيل الأبواب الأوتوماتيكية الثلاثة فاز كما هو موضح في الشكل 11.0

- يتطلب تشغيل الأبواب الأوتوماتيكية الثلاثة فاز وجود عدد 2 كونتاكتور أحدهم للفتح والآخر للغلق .
- طرف NO (CN3) هو المسئول عن غلق الأبواب الأوتوماتيكية 3 فاز.
- طرف NC (CN3) هو المسئول عن فتح الأبواب الأوتوماتيكية 3 فاز .
- يجب أن يتم دمج أطراف قواطع نهايتي الفتح والغلق في دائرة تشغيل الباب الأوتوماتيكية الثلاثة فاز كما هو موضح في الشكل رقم.11.0

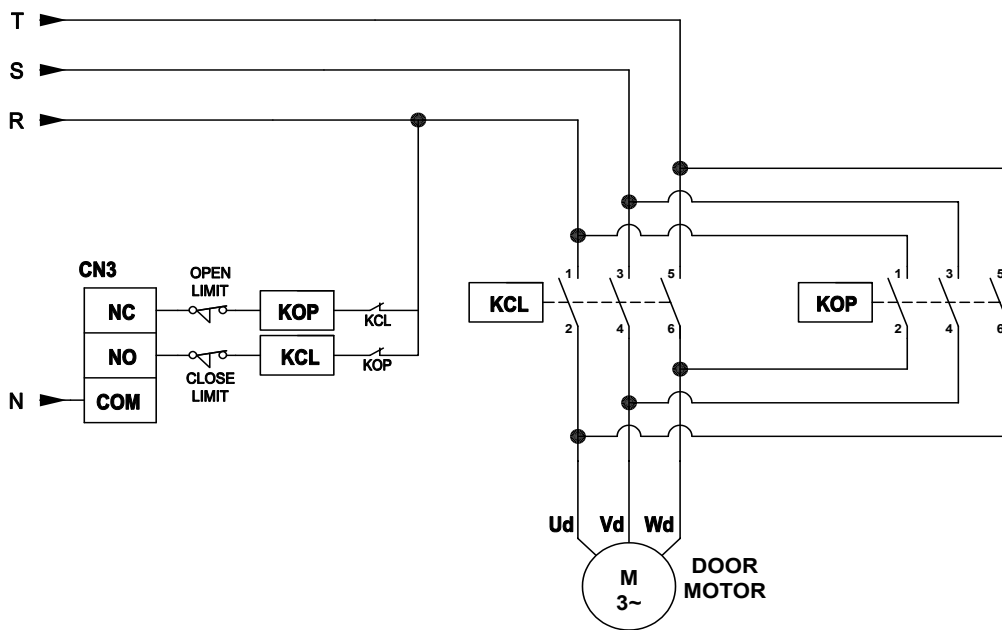

شكل 11.0 - توصيلات الباب الأوتوماتيكية 3 فاز

3.10 توصيلات الأبواب الأوتوماتيك 220 فولت

يتم توصيل أطراف تشغيل الأبواب الأوتوماتيك 220 فولت كما هو مبين بالشكل رقم 12.0.

- يتم توصيل إشارات الباب الأوتوماتيك 220 فولت بأطراف روزة الكامة (CN3) فى كروت المصاعد الجيرلس كالتالى:
- يوصل طرف NO بإشارة غلق الباب الأوتوماتيك.
- يوصل طرف NC بإشارة فتح الباب الأوتوماتيك.
- توصيل إشارة COM الخاصة بالباب الأوتوماتيك بطرف كمون COM ريلاي الكامة (CN3) على كروت موديلات المصاعد الجيرلس.

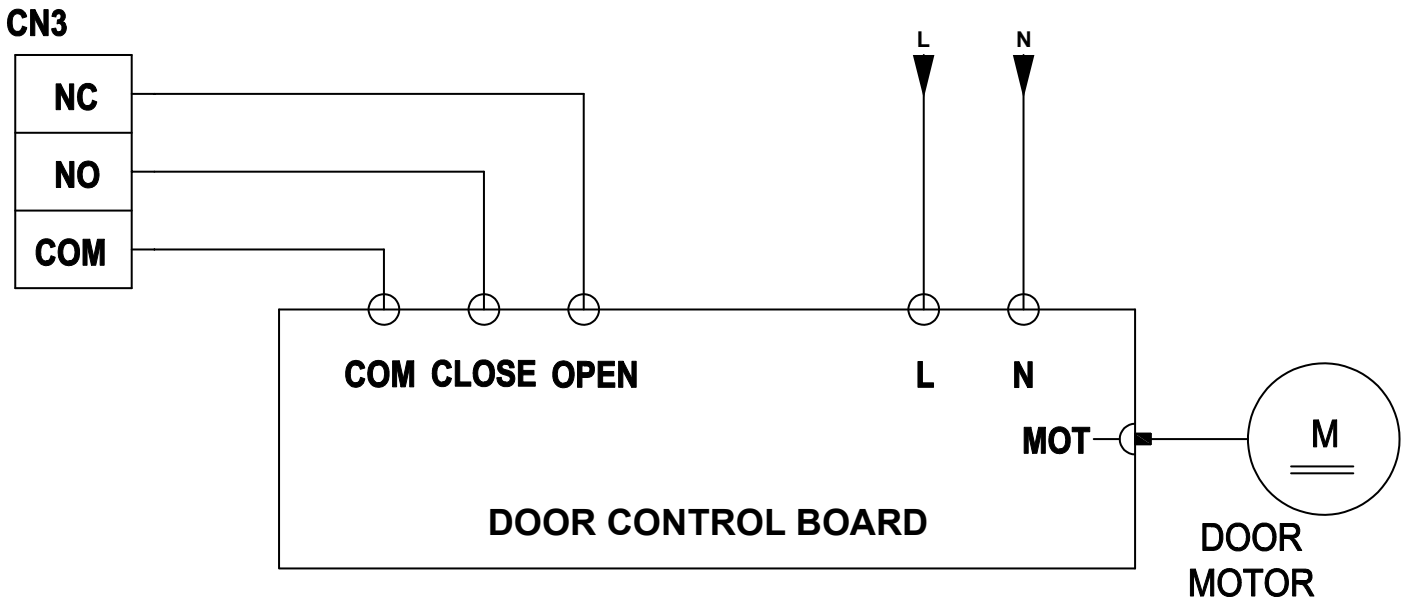

شكل 12.0 - توصيلات الأبواب الأوتوماتيك 220 فولت

3.11 توصيلات الأبواب النصف أوتوماتيك 220 فولت

- تستخدم روزة ريلاي الكامة CAM (CN3) من الكارت لتوصيل الباب الأوتوماتيك وذلك بإستخدام نفس التوصيلات المشار إليها فى شكل رقم 13.0
- يتم إستخدام ريلاي خارجي 12VDC كما يجب أن يكون لكونتاكور الكامة نقط إتصال مساعدة على المقفول (NC) وأيضا على المفتوح (NO).

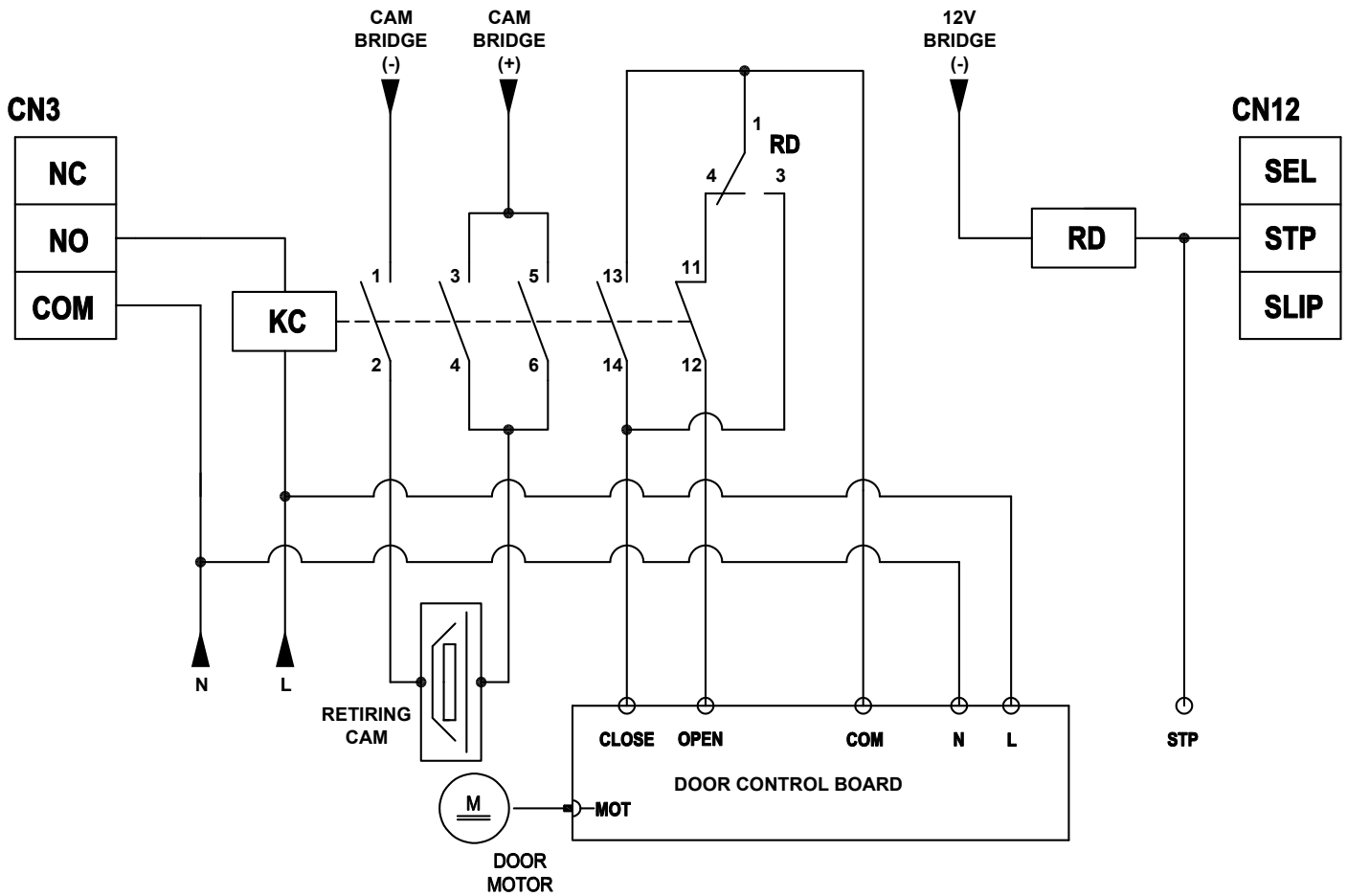

شكل رقم 13.0 - توصيلات الأبواب النصف أوتوماتيك 220 فولت

3.12 توصيل مصدر التغذية وإشارات الحركة الخاصة بالإنفرتر

يتم التحكم في تشغيل الإنفرتر عن طريق الإختيار بين تشغيله بمصدر التغذية الرئيسية ال 3 فاز أو تشغيله في الطوارئ باستخدام جهاز UPS وذلك بناء على وضع مستشعر سقوط الفازات على الكارت كما موضح بالشكل رقم 14.0 .

- يتم توصيل أطراف إشارات الحركة (CN4) الخاص بكروت الجيرلس بالطرف المناسب لها بالإنفرتر.
- يتم توصيل طرف الطوارئ (CN4) الخاص بكروت الجيرلس بالطرف المناسب له في الإنفرتر.
- يوضح الشكل رقم 14.0 توصيلات كارت الجيرلس مع كلا من الإنفرتر وموتور تشغيل الماكينة و جهاز UPS والفرامل.

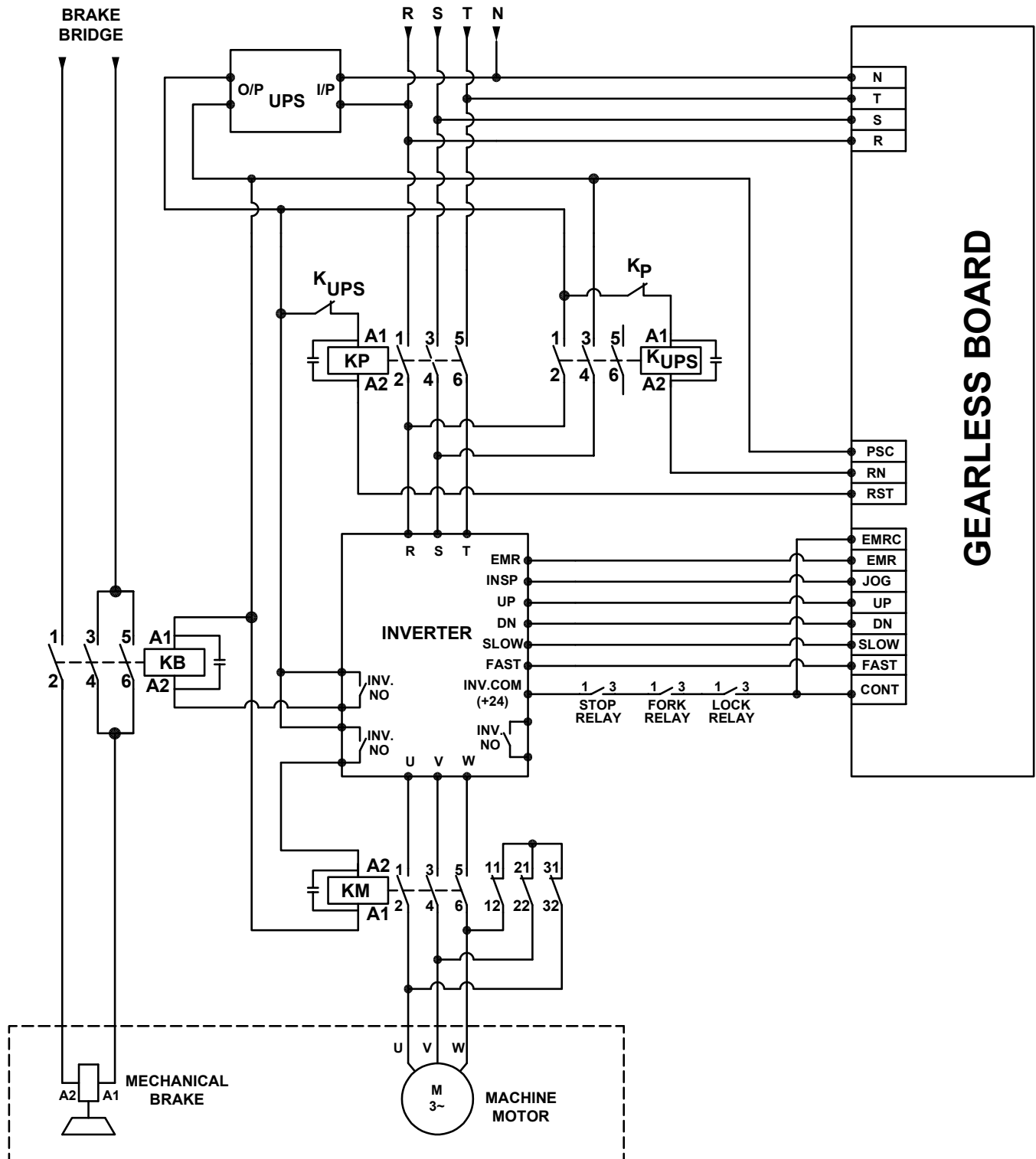

شكل رقم 14.0 - توصيل مصدر التغذية و اشارت الحركة الخاصة بالانفرتر

3.13 دوائر الأمان

يتم توصيل أطراف دوائر الأمان كما هو موضح فى الشكل 15.0.

- يتم تشغيل دوائر الأمان بجهد 60V DC باستخدام ريليهات خارجية كما هو موضح فى الشكل 15.0 .
- يوصى بأن يكون التوصيل بداية من 60V DC+ ، ثم دائرة الاستوب ، ثم دائرة الزلقة ، وبعدها شوك الأبواب الخارجية ، وأخيرا الكوالين بحيث يكون التوصيل على التوالى والذي يمنع المصعد من العمل فى حالة وجود خلل أو عطل فى أى دائرة من الدوائر المذكورة.
- يمثل الشكل رقم 15.0 الحالة التى تكون فيها جميع دوائر الأمان مغلقة مما يعنى أن الكابينة يمكنها التحرك.

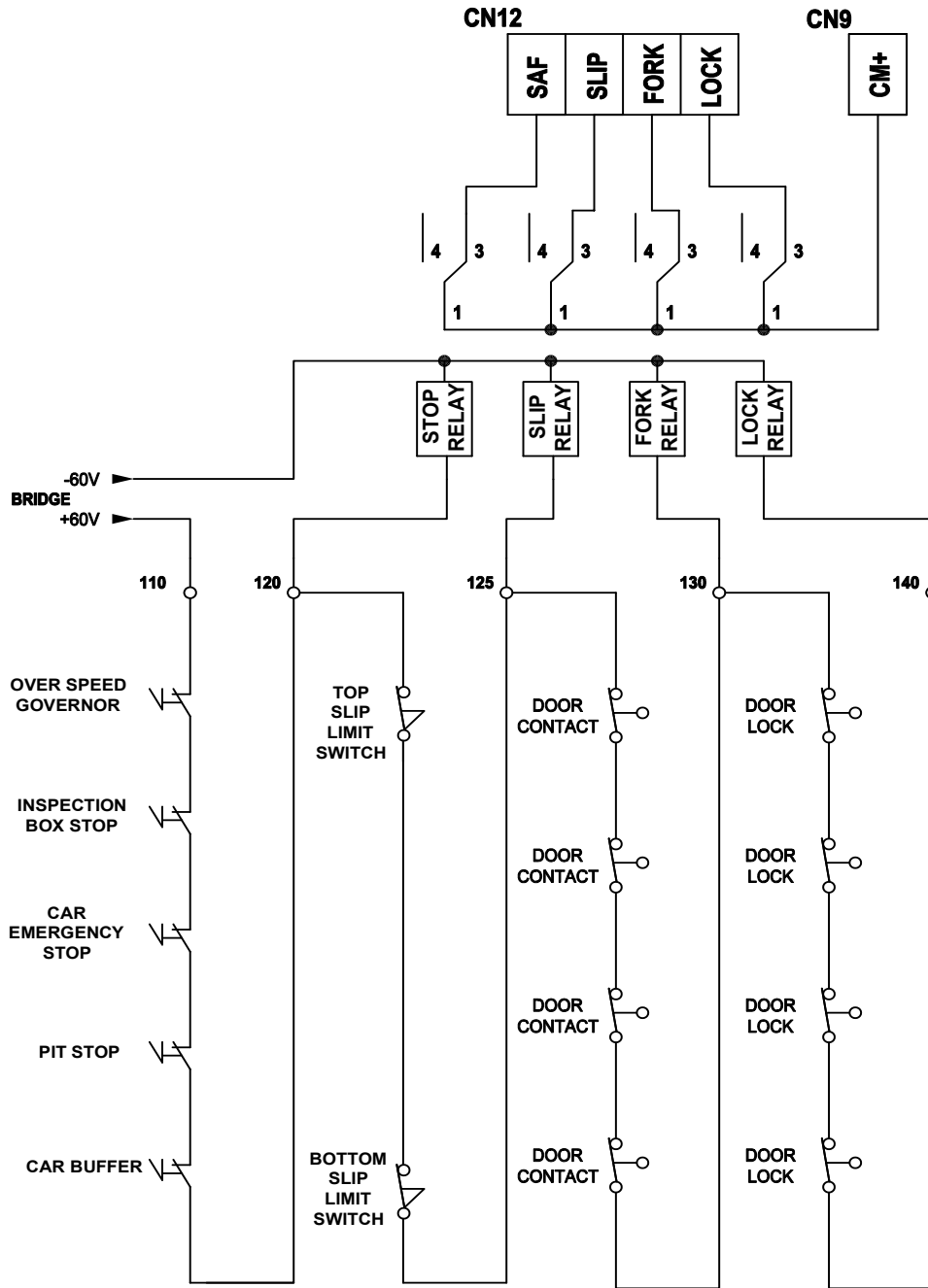

شكل رقم 15.0 - توصيلات دوائر الأمان

3.14 ترتيب وضع الشرائح والمغناطيسات

يوضح الشكل رقم 16.0 ترتيب وضع الشرائح والمغناطيسات مع مستويات الأدوار وذلك حسب وضع مغناطيس السيليكتور ومغناطيس الايقاف.

- يتم تبديل السرعة من السريع إلى البطيء من خلال مفتاح مغناطيس السيليكتور والشرائح المغناطيسية الموجودة على دلائل الحركة في جميع الأدوار باستثناء الأرضى و الوقفة الاخيرة.

- يتم تبديل السرعة فى الدور الأرضى عن طريق النهاية السفلية DNL.

- يتم تبديل السرعة فى الدور الأخير عن طريق النهاية العلوية UPL.

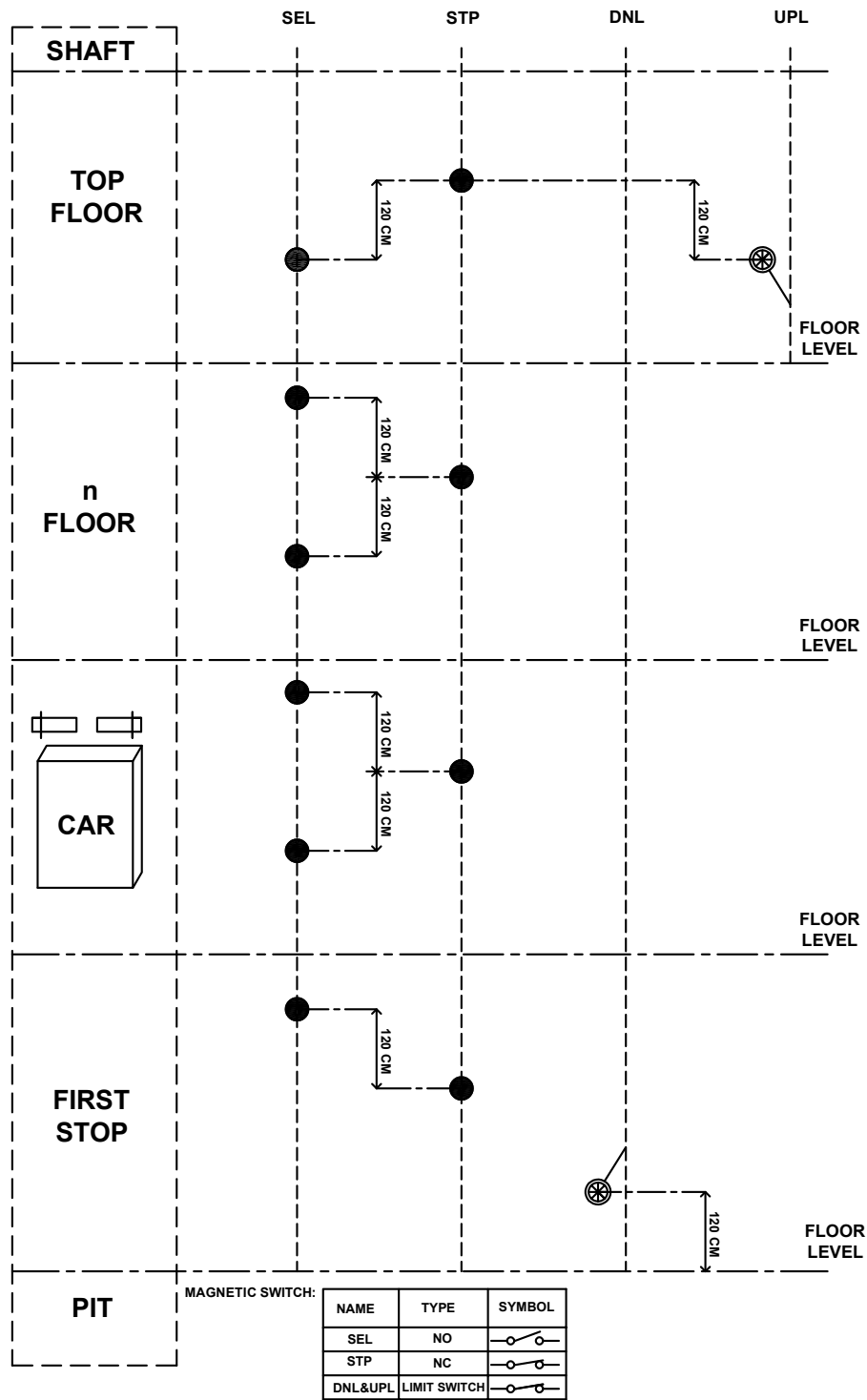

شكل رقم 16.0 - ترتيب وضع الشرائح والمغناطيسات

3.15 توصيلات دوائر الكابينة

يتم توصيل أطراف البير كما هو موضح فى الشكل رقم 17.0 .

- يوضح الشكل رقم 17.0 طريقة توصيل أطراف الكابل المرن بين كلاً من لوحة الكنترول الرئيسى والكابينة من الطلبات ، المبيانات ، علبة الصيانة ، إلى اخره.

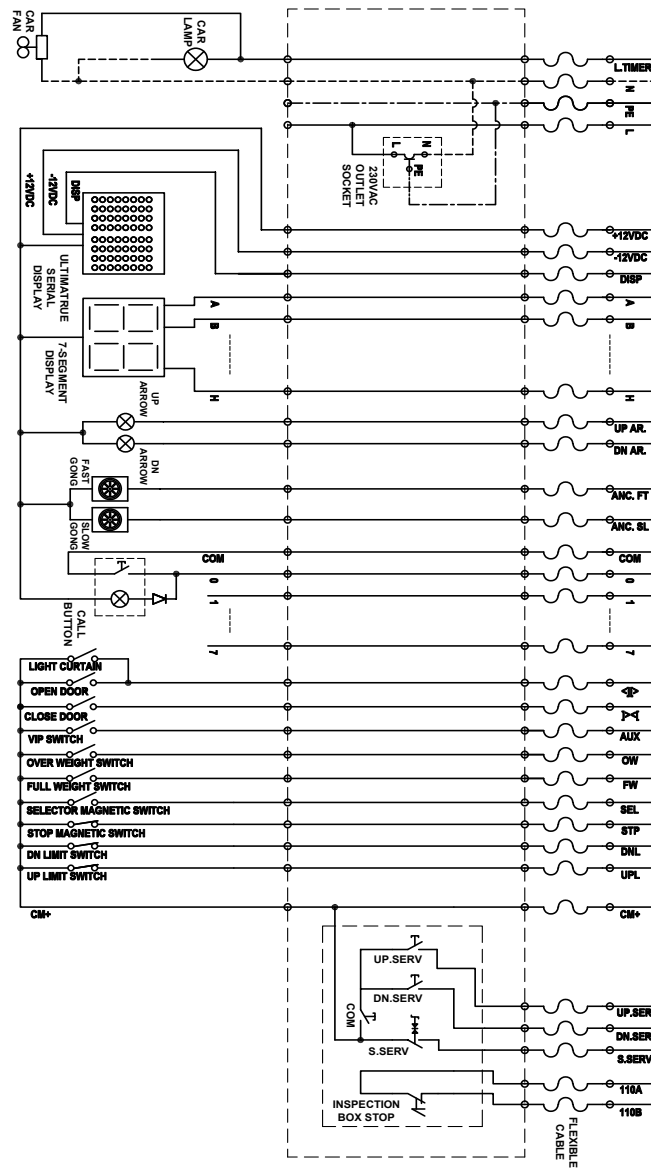

شكل رقم 17.0 - توصيلات البير

4.0 البرمجة الأساسية

يتم الدخول على البرمجة باستخدام ال 4 أزرار ضغط الموجودين على كروت المصاعد الجيرلس

| الوصف | اسم الزر |
|--|----------|
| للدخول على البرمجة والخروج منها | Reset |
| للدخول على البرمجة و خطوات البرمجة وتعديلها وحفظها | Enter |
| للإنتقال بين خطوات البرمجة | + or - |

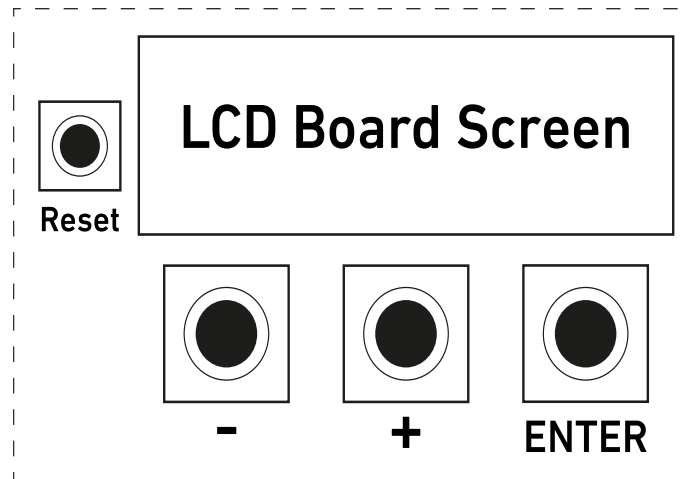

شكل 18.0 - مخطط دليل البرمجة

الدخول على البرامج الأساسية

- اضغط على زر RESET لمدة ثانيتين ثم اضغط على ENTER أثناء ظهور شاشة الترحيب الموضحة بالشكل.
- يتضمن السطر الثانى المعلومات التى تخص الانتاج ورقم الاصدار.

ULTIMATRUE XC-8G
GL Y22M3-V7.30

- اضغط على زر (+) سوف تظهر شاشة إدخال الرقم السرى.

Press (+) key

- ادخل الرقم الأول ممن الرقم السرى باستخدام (-) أو (+).
- ثم اضغط على ENTER للانتقال إلى الرقم التالي للرقم السرى .

ENTER Password
00000

ملحوظة: رقم ضبط المصنع هو (00000)

- بعد إدخال الرقم السرى الصحيح والضغط على ENTER سيتم توجيه المستخدم إلى وضع البرامج الأساسية.

4.1 برنامج P1 : تحديد عدد الأبواب العاملة Floor Number

يستخدم هذا البرنامج فى تحديد عدد الوقفات العاملة (الأبواب) .

- يمكن ضبط عدد الأبواب العاملة حتى 16 باباً (وقفةً) .
- اضغط على ENTER للدخول ستظهر الشاشة التالية :

P1>Floor Number
Floor No:7

- يمكنك تحديد عدد الأدوار من 0 إلى 16 فمثلاً إذا كان عدد الوقفات هو 8 فيتم ادخال رقم 7 .
- ثم اضغط على ENTER بعد الاختيار للفظ .
- اضغط (+) أو (-) لاختيار برنامج اخر .

4.2 برنامج P2 : تحديد نوع المبين Display Mode

يستخدم هذا البرنامج فى تحديد نوع المبين المستخدم على النقاط من A وحتى H.

P2>Display Mode

- اضغط على ENTER للدخول على هذا البرنامج أو (+ or -) لاختيار برنامج اخر.

- اضغط على (+) أو (-) لاختيار نوع المبين المطلوب

المبين السباعى

Display: 7 Segment

فردة لكل دور

Display: Floor Wire

مبين ثنائى ذو طرف كمون سالب

Display: Binary NEG

مبين ثنائى ذو طرف كمون موجب

Display: Binary POS

- اضغط على ENTER بعد الاختيار للحفظ.

- عند اختيار المبين السباعى 7-Segment أو الثنائى بنوعيه ، بعد الضغط على ENTER ستظهر الشاشة الاتية :

Floor 0:0

- يلاحظ إمكانية كتابة رقم الدور على رقمين، الرقم الأول على اليسار إما (1 أو لا يوجد رقم) أما الرقم الثاني على اليمين فيمكن تغييره بالحروف والارقام الآتية :
- (فراغ) 'space' أو '-' ، 'F' ، 'G' ، 'P' ، '0' ، '1' ، '2' ، '3' ، '4' ، '5' ، '6' ، '7' ، '8' ، '9'
- اضغط على (+) أو (-) لتغيير الرقم الأول.
- اضغط ENTER لاعداد الرقم الثاني.
- اضغط على (+) أو (-) لتغيير الرقم الثاني.
- عند الانتهاء اضغط على ENTER ستظهر كلمة Store .
- عند الانتهاء اضغط على ENTER مرة أخرى لحفظ الرقم أو اضغط (+) أو (-) فى حالة الرغبة فى إعادة الضبط لنفس الدور.
- كرر الخطوات السابقة حتى تنتهى من كل الأدوار.

4.3 برنامج P3 المبين السريال XD-S (LED Matrix)

- يستخدم هذا البرنامج فى تحديد الأبجدية الرقمية المطلوبة المكونة من خانتين لكل وقفة والتي سيتم استخدامها مع مبين السريال RS232 .

ملاحظات

- لا يمكن إستخدام هذا البرنامج الا مع مبين التيماترو السريال XD-S.
- عند إستخدام المبين السريال ستجد عدد كبير من الحروف المتوفرة التى تتيح اختيار حرفين / رمزين لأى وقفة.
- اضغط على ENTER للدخول على هذا البرنامج أو (+ or -) لاختيار برنامج اخر.

Floor 0:0

- يمكن تغيير الأرقام (الأول والثاني) إلى أرقام أو حروف أو علامات.
- اضغط على (+) أو (-) لتغيير الرقم الأول.
- اضغط ENTER لاعداد الرقم الثانى.
- اضغط على (+) أو (-) لتغيير الرقم الثانى.
- عند الانتهاء اضغط على ENTER ستظهر كلمة Store .
- عند الانتهاء اضغط على ENTER مرة أخرى لحفظ الرقم أو اضغط (+) أو (-) فى حالة الرغبة فى إعادة الضبط لنفس الدور.
- كرر الخطوات السابقة حتى تنتهى من كل الأدوار.

4.4 برنامج P4 اختيار نوع الباب Door Type

- يستخدم هذا البرنامج فى تحديد نوع الباب المناسب.
- اضغط على ENTER للدخول أو الضغط على (+) أو (-) لاختيار برنامج اخر.
- لاختيار نوع الباب قم بالضغط على + أو -

عادى

نصف أوتوماتيك

Door: Manual

Door: Semi-Automatic

أوتوماتيك مقفول

أوتوماتيك مفتوح

Door: Wait-Close

Door: Wait-Open

- اضغط على ENTER بعد الاختيار للحفاظ ثم الانتقال لبرنامج اخر.

4.5 برنامج P5 اختيار نظام تشغيل المصعد System Type

- يستخدم هذا البرنامج لاختيار نظام تشغيل مناسب للمصعد.
- للدخول اضغط على ENTER ثم اضغط على (+) أو (-) لاختيار نظام التشغيل.

موتور يعمل بسرعة 1.6 م/ث

موتور يعمل بسرعة 1 م/ث

System: Three Speed

System: Two Speed

- اضغط على ENTER بعد الاختيار للحفظ.

4.6 برنامج P6 اختيار نوع التجميع Collective

- يستخدم هذا البرنامج لاختيار نوع التجميع .
- اضغط على ENTER للدخول ثم اضغط على (+) أو (-) لاختيار نوع التجميع.
- تجميع نزول DOWN COLL : تجميع الطلبات فى إتجاه النزول فقط.

Collective: Down coll.

- تجميع كلي SEMI COLL : تجميع الطلبات فى إتجاهات الصعود والنزول.

Collective: Semi coll.

- لخدمة طلب واحد فقط APB.

Collective: APB coll.

- اضغط على ENTER بعد الاختيار للفظ ، ثم الانتقال إلى برنامج اخر.

4.7 برنامج P7 زمن التوقف على الدور Wait Time

- يستخدم هذا البرنامج في تحديد الزمن الذي تنتظره الكابينة بعد تمام الوقوف على الدور وقبل التحرك مرة أخرى.
- للدخول اضغط على Enter تظهر الشاشة الآتية:

Wait time: 4

- اضغط على (+) أو (-) لتحديد الزمن من 2 إلى 30 ثانية.
- اضغط على Enter بعد الاختيار للحفظ والانتقال إلى برنامج اخر.

4.8 برنامج P8 زمن عمل الكامرة CAM Time

- يستخدم هذا البرنامج في تحديد زمن الانتظار بين بداية شد الكامرة وغلق الكالون .
- اضغط على ENTER للدخول فستظهر الشاشة الاتية:

P8> CAM TIME

- اضغط على (+) أو (-) لتحديد الزمن من 2 إلى 10 ثوانى .

Cam Time: 3

- اضغط على ENTER بعد الاختيار للحفظ.
- في حالة أن الباب أتوماتيك وبالذخول على هذه الخطوة ستظهر الشاشة التالية وهو زمن فتح الباب الأتوماتيك .

Cam Open: 3

- اضغط على (+) أو (-) لتحديد هذا الزمن.
- اضغط على Enter بعد الاختيار للحفظ.

وبعد ذلك ستظهر الشاشة الآتية:

Cam Close: 3

وهو زمن غلق الباب الأتوماتيك .

- اضغط على (+) أو (-) لتحديد هذا الزمن.
- اضغط على Enter بعد الاختيار للحفظ والانتقال إلى برنامج اخر.

4.9 برنامج P9 أقصى زمن للسرعة البطيئة Slow Time

يستخدم هذا البرنامج في تحديد أقصى زمن تتحرك به الكابينة بالسرعة البطيئة وبعد انتهائه يتم إيقاف الكابينة أوماتيكيا.

- اضغط على ENTER للدخول فستظهر الشاشة الآتية:

P9> SLOW TIME

- اضغط على (+) أو (-) لتحديد الزمن من 4 إلى 25 ثانية.

Slow Time : 8

- اضغط على Enter بعد الاختيار للحفظ والانتقال إلى برنامج اخر.

4.10 برنامج P10 أقصى زمن للسرعة السريعة Fast Time

يستخدم هذا البرنامج في تحديد أقصى زمن تتحرك به الكابينة بالسرعة السريعة بين الأدوار وبعد انتهائه يتم إيقاف الكابينة أوتوماتيكيا.

ملحوظة

- في حالة عدم وجود نبضات من شرائح السيليكتور أو شرائح الإيقاف يمكن لبرنامج Fast Time أن يحدث إيقافا للماكينة وكذلك أى عمليات تشغيل تخص كارت التحكم حتى يتم حل المشكلة.
- في حالة وجود نبضات من شرائح الإيقاف فقط فتستمر الكابينة في الحركة في نفس الاتجاه إلى أن تصل إلى نهاية الاتجاه العلوية أو السفلية ومن ثم يبدأ في التحرك على السرعة البطيئة وبعدها يتوقف على مستوى الدور.
- يضمن هذا السيناريو خروج امن لركاب المصعد في حالة انتهاء زمن السرعة السريعة.

P10> FAST TIME

- اضغط على ENTER للدخول ستظهر الشاشة الآتية :

Fast Time: 15

- اضغط على (+) أو (-) لتحديد الزمن من 10 إلى 90 ثانية.
- بالضغط على Enter سيتم دخولك على خطوة Supervisor لتحديد كيفية الرجوع إلى الوضع الطبيعي للعمل في حالة حدوث أقصى زمن للسرعة السريعة.
- اضغط على (+) أو (-) لاختيار الوضع OFF أو ON.

Supervisor
0 OFF

- فى حالة اختيارك OFF تُلغى هذه الخاصية ويعود الكارت لوضع التشغيل الطبيعي عند الضغط على زر RESET أو فصل الكهرباء وإعادة تشغيلها.
- فى حالة إختيارك ON تفعل هذه الخاصية تفعل الخاصية ويعود الكارت لوضع التشغيل الطبيعي بالدخول فى وضع الصيانة أولاً ثم الخروج منه.

Supervisor
1 ON

ملحوظة

- عند تفعيل خاصية Supervisor على وضع ON فى كروت المصاعد الجيرلس فان كارت التحكم يمنع المصعد من العمل حتى فى حالة عمل Reset للكارت (فصل الكهرباء وإعادة تشغيلها) مع ظهور عطل Fast time على شاشة الكارت
- عندما تكون خاصية Supervisor على الوضع OFF يعود الكارت لوضع التشغيل الطبيعي بمجرد عمل Reset للكارت.
- للخروج من وضع Supervisor فى حالة تفعيله والعودة لوضع التشغيل الطبيعي لابد أن يدخل الكارت فى وضع الصيانة ثم الخروج منه.
- يضمن هذا الإجراء أن يكون الشخص المسئول مؤهلاً لمراقبة حدوث سبب الخطأ لانتهاء زمن السرعة السريعة Fast Time قبل أن يعود المصعد للعمل بشكل طبيعى مرة أخرى.
- اضغط على Enter بعد الاختيار للحفاظ والانتقال إلى برنامج اخر.

4.11 برنامج P11 زمن إضاءة الكابينة Lamp Time

يستخدم هذا البرنامج في تحديد زمن الإضاءة الذي بعد انتهائه تنطفئ إنارة الكابينة في حالة سكون المصعد.

- اضغط على ENTER للدخول ستظهر الشاشة الآتية :

P11 > LAMP TIME

- اضغط على (+) أو (-) لتحديد الزمن من 1 إلى 90 ثانية.

Lamp Time: 8

- اضغط على ENTER للفظ ثم الانتقال إلى برنامج اخر.

4.12 برنامج P12 الطوارئ Emergency

يتم الاختيار بين إيقاف أو تشغيل خاصية الطوارئ بالكرت.

- اضغط على ENTER للدخول ستظهر الشاشة الآتية

P12> Emergency

- اضغط على (+) أو (-) للاختيار بين تشغيل الخاصية على وضع ON أو إلغائها على وضع OFF.

Emergency
0 OFF

Emergency
1 ON

- اضغط على ENTER لحفظ الاختيار.

- عند اختيار الوضع ON اضغط ENTER لتحديد الزمن الذي ينتظره الكارت بعد انقطاع التيار والبدء في تبديل وضع مصدر تغذية الانفرتر أو تشغيل ريلاي (RN).

- اضغط على (+) أو (-) لتحديد الزمن من 4 إلى 50 ثانية.

EMR Time: 4 sec

- اضغط على ENTER ستظهر الشاشة الآتية :

RN EMR: 5 sec

وهو الزمن ما بين تشغيل ريلاي RN والبدء في تشغيل إشارة الطوارئ.

- اضغط على (+) أو (-) لتحديد الزمن من 1 إلى 20 ثانية .

- اضغط على ENTER ستظهر الشاشة الاتية :

EMR UP: 2 sec

وهو الزمن ما بين دخول إشارة الطوارئ والبدء في تشغيل إشارة الاتجاه.

- اضغط على (+) أو (-) لتحديد الزمن من 0 إلى 20 ثانية.

- اضغط على Enter بعد الاختيار للحفظ والانتقال إلى برنامج اخر.

4.13 برنامج P13 كود تشغيل الطلبات الداخلية Keycode

يستخدم هذا البرنامج فى تفعيل كود لتشغيل الطلبات الداخلية والمكون من ثلاثة أرقام وهو البديل الأمثل لمفتاح الكابينة أو الكروت المكونة ويتم الاختيار بين تشغيل أو إلغاء الخاصية

يجب تحديد تسلسل الكود فى نطاق أطراف الطلبات الداخلية الموجودة على كروت المصاعد الجيرلس.

- اضغط على ENTER للدخول ستظهر الشاشة الآتية :

P13> Keycode

- اضغط على (+) أو (-) للاختيار بين تشغيل الخاصية على وضع ON أو إلغاها على وضع OFF.

Keycode
0 OFF

Keycode
1 ON

- عند اختيار الوضع ON اضغط ENTER ستظهر الشاشة الآتية :

SET KEY CODE
<<123>>

- اضغط على (+) أو (-) لتغيير الرقم الأول ثم اضغط ENTER وكرر ما سبق لتغيير باقي الأرقام.

- اضغط على Enter بعد الاختيار للحفظ.

ملحوظة

- يجب اختيار الرقم السري ضمن نطاق أرقام الأدوار العاملة على كارت التحكم.

5.0 البرمجة المتقدمة

الدخول على البرمجة المتقدمة

- اضغط على زر RESET لمدة ثانيتين ثم اضغط على ENTER أثناء ظهور شاشة الترحيب الموضحة بالشكل.
- يتضمن السطر الثاني المعلومات التي تخص الانتاج ورقم الاصدار.

ULTIMATRUE XC-GL
Gen3. Y21M5-V7.34

- اضغط على زر (+) و زر (-) معاً.
- سوف تظهر شاشة إدخال الرقم السرى.

Press (+) key

- ادخل الرقم الأول ممن الرقم السرى باستخدام (-) أو (+).
- ثم اضغط على ENTER للانتقال إلى الرقم التالي للرقم السرى .

ENTER Password
00000

ملحوظة: رقم ضبط المصنع هو (00000)

- بعد إدخال الرقم السرى الصحيح والضغط على ENTER سيتم توجيه المستخدم إلى وضع البرامج المتقدمة.

5.1 برنامج P14 عدد محاولات الكامنة CAM Trials

- يستخدم هذا البرنامج لتحديد عدد المحاولات التي يقوم بها الكارت بتشغيل ريلاي الكامنة لغلق كالون الباب. بعدها يقوم بإسقاط كافة الطلبات و إيقاف الكارت عن العمل للحفاظ على الكامنة من التلف.
- عند اختيار القيمة صفر فان كارت التحكم سيقوم بإسقاط كافة الطلبات بعد سقوط ريلاي الكامنة ويقبل كارت التحكم بتسجيل طلبات مرة اخرى ومع كل مرة يقوم بشد ريلاي الكامنة مرة اخرى.

ملحوظة

- فى حالة فشل الكامنة فى غلق الكالون بعدد محاولات البرمجة المحددة سيتم إلغاء كافة الطلبات لحماية الكامنة من الانصهار والتلف.
- فى حالة عدم الرغبة فى تفعيل هذه الخاصية يتم اختيار الرقم صفر.

P14> CAM TRIALS

- اضغط على Enter للدخول ستظهر الشاشة الآتية :

Cam Trial: 0

- اضغط على (+) أو (-) لتحديد عدد المحاولات.
- اضغط على ENTER بعد الاختيار للحفاظ ثم الانتقال إلى برنامج اخر .

5.2 برنامج P15 زمن الشوكة Fork Time

يقوم هذا البرنامج بإسقاط كافة الطلبات وغلق نورالكابينة وذلك في حالة عدم عمل نقطة الشوكة الخاصة بالباب الخارجى Fork طوال هذا الزمن. وبعد إلغاء هذا الزمن يتم إلغاء كافة الطلبات.

ملحوظة

- فى حالة الأبواب العادية التي تعمل بكامة Retiring Cam يمكن ضبط قيمة زمن الشوكة من دقيقة إلى 4 دقائق ، بعد إنتهاء هذا الوقت يقوم الكنترول بإلغاء كافة الطلبات.
- فى حالة الأبواب الأوتوماتيك يمكن استخدام نقطة Fork على إعتبار كونها نقطة كالون إضافية للباب الأوتوماتيك الداخلى.
- يوصى بتوصيل نقطة Frk بطرف CM+ في حالة عدم الرغبة في استخدامها في حالة الأبواب الأتوماتيك .
- اضغط على Enter للدخول ستظهر الشاشة الآتية :

P15> FORK TIME

- اضغط على (+) أو (-) لتحديد الزمن من دقيقة وحتى 4 دقائق.

Fork Time: 4
1 ON

- اضغط على ENTER بعد الاختيار للحفظ والانتقال لبرنامج اخر.

5.3 برنامج P16 زمن ودور التجريش Park Time

- هذا البرنامج يتعلق بتحديد الزمن الذي يتم تحريك الكابينة بعد انتهائه إلى الدور المحدد للجراج في حالة عدم استخدام المصعد.
- بعد إنتهاء هذا الوقت سيتحرك المصعد أوتوماتيكيا ليقف على دور التجريش المحدد مسبقاً.
- لإلغاء التجريش يتم اختيار الزمن بقيمة اكبر من 29 دقيقة حينها ستظهر كلمة OFF على الشاشة.

P15> FORK TIME

- اضغط على Enter للدخول ستظهر الشاشة الآتية :

Park time: XX
0 OFF

- اضغط على (+) أو (-) لتغيير الزمن.

- اضغط على ENTER بعد الاختيار للحفظ.

ملحوظة

يتم تحديد زمن التجريش من دقيقة إلى 29 دقيقة أما في حالة الضغط على (+) لعدد أكبر من (29 دقيقة) يُلغى الجراج.

Park Time: 29
1 ON

- في حالة ضبط زمن للجراج ستظهر شاشة إدخال الدور المطلوب للجراج.
- اضغط على (+) أو (-) لتحديد دور الجراج.

Park Floor: 0

- اضغط على ENTER بعد الاختيار للدفع والانتقال لبرنامج اخر.

5.4 برنامج P17 زمن الصيانة الإجباري Operation Timeout

يقوم هذا البرنامج بتفعيل وتحديد الزمن الذي بعد انتهائه يتوقف الكارت عن العمل ، تتمثل أهمية تلك الخاصية في كونها وسيلة لعمل فحص روتيني للصيانة بشكل إجباري ، يمكن تحديد المدة من بين شهر إلى 6 أشهر.

- اضغط على Enter للدخول ستظهر الشاشة الآتية :

P17> OPER.TIMEOUT

- اضغط على (+) أو (-) للاختيار.

- الاختيار OFF يعني أن خاصية الصيانة الإجبارية غير مفعلة ، فيعمل الكارت بدون توقف إطلاقاً.

Oper . Timeout:
0 OFF

- الاختيار ON يعني أن خاصية الصيانة الإجبارية مفعلة ، فسيعمل الكارت لمدة معينة.

Oper . Timeout:
1 ON

- الاختيار Restart يتم اختياره في حالة الرغبة في الغاء عداد الزمن وإيقاف الخاصية.

Oper . Timeout:
2 Restart

- اضغط على ENTER بعد الاختيار للحفظ.
- فى حالة اختيار الوضع ON ثم الضغط على ENTER ستظهر شاشة تحديد المدة من شهر إلى 6 أشهر.

Period: 1 month

- اضغط على ENTER بعد الاختيار للحفظ والانتقال إلى برنامج اخر.

5.5 برنامج P18 إدخال رقم تليفون مركز الصيانة Service Telephone

يمكن للمستخدم من خلال هذا البرنامج تحديد وتسجيل رقم التليفون المراد الاتصال به والذي يظهر على شاشة كارت التحكم عند انتهاء الزمن المحدد للصيانة الإجبارية وتوقف المصعد عن العمل.

P18> SERVICE TEL.

- اضغط على Enter للدخول ستظهر الشاشة الآتية :

SERVICE TEL.
000000000000

- اضغط على (+) أو (-) لتغيير الرقم الأول.

- اضغط على Enter للحفظ والانتقال إلى الرقم الثاني

- اضغط على (+) أو (-) لتغيير الرقم الثاني.

- اضغط على Enter للحفظ والانتقال إلى الرقم الثالث.

- كرر الخطوات السابقة حتى يتم الانتهاء من إدخال الرقم بالكامل.

- في النهاية اضغط على Enter للحفظ والانتقال إلى برنامج اخر.

5.6 برنامج P19 تغيير الرقم السري Set Password

يمكن من خلال هذا البرنامج من تغيير الرقم السري الذي يتم استخدامه فى الدخول على خطوات البرمجة.

P19> SET PASSWORD

- اضغط على Enter للدخول ستظهر الشاشة الآتية :

BASIC PASSWORD
>>00000<<

- تستخدم هذه الشاشة لتغيير الرقم السرى من البرمجة الأساسية.
- اضغط على (+) أو (-) لتغيير الرقم الأول.
- اضغط على ENTER للحفظ والانتقال إلى الرقم الثانى.
- اضغط على ENTER للحفظ والانتقال إلى الرقم الثالث.
- تكرار الخطوات السابقة حتى يتم الانتهاء من إدخال الرقم بالكامل.
- عندما تظهر كلمة Store فى النهاية يتم الضغط على ENTER للحفظ.

بعد ذلك ستظهر الشاشة التالية:

ADVANCED PASSWORD
>>00000<<

- تستخدم هذه الشاشة لتغيير الرقم السري للبرمجة المتقدمة.
- كرر نفس الخطوات المذكورة مسبقاً في تغيير الرقم السري البرمجة الأساسية.
- عند الانتهاء من إدخال الرقم بالكامل تظهر كلمة Store فى النهاية.
- اضغط على ENTER للحفظ ثم الانتقال إلى برنامج اخر.

5.7 برنامج P20 إلغاء دور من الخدمة Active Floor

يمكن من خلال هذا البرنامج من إلغاء أو تفعيل دور أو أكثر من الخدمة سواء كان الدور المطلوب إلغائه من الطلبات الداخلية أو الخارجية كلا على حده ، بحيث لا يستجيب الكارت عند تسجيل هذه الطلبات الداخلية أو الخارجية ويمكن إعادة تفعيل هذه الطلبات مرة أخرى من نفس الخاصية.

ملحوظة

- يتيح برنامج Active Floor أقصى درجات التحكم بحيث يمكن إستبعاد أى من الوقفات سواء إن كانت طلبات داخلية أو خارجية أو كليهما بدون الحاجة إلى فك أو فصل أى من التوصيلات الخاصة بهذه الطلبات فى كارت التحكم.

أولاً يتم برمجة الطلبات الخارجية External

P20>ACTIVE FLOOR

- اضغط على ENTER للدخول ستظهر الشاشة الآتية:

Floor 0: EXTERNAL
0 OFF

Floor 0: EXTERNAL
1 ON

- اضغط على (+) أو (-) للاختيار بين تفعيل تسجيل الدور وجعله على وضع ON أو إلغاء تسجيل الدور وجعله على وضع OFF .
- فى حالة اختيار تعطيل أي دور وجعله على وضع OFF سوف يظهر لك شاشة إدخال الكود.

Floor 0: EXTERNAL
Press Code

- يتم الضغط على (+) مع (-) في نفس الوقت لتأكيد الاختيار.
- اضغط على ENTER لبرمجة الدور التالي.
- كرر الخطوات السابقة حتى تنتهي من جميع الأدوار.
- في النهاية اضغط على ENTER للحفظ.

ثانياً يتم برمجة الطلبات الداخلية Internal

- في حالة الرغبة في تعطيل أي دور يتم بنفس الخطوات المذكورة مسبقاً في ضبط الطلبات الخارجية External.
- عند الانتهاء اضغط على ENTER للحفظ ثم الانتقال إلى برنامج اخر.

5.8 برنامج P21 برمجة أمان شوكة الكالون Lock Error

يختص هذا البرنامج بتفعيل أو تعطيل مراقبة أمان شوكة الكالون. وتتمثل أهمية هذا البرنامج في عمله على المراقبة المستمرة للتأكد من سلامة أمان الكالون عند تشغيله بمعنى أنه لا بد من فتح أمان شوكة الكالون عند كل توقف للكابينة على الدور ، وفي حالة عدم فتح أمان الكالون لن يتم تحريك الكابينة وذلك لتأمين الركاب في حالة إلغاء أمان كالون لأي دور أو في حالة عطل ريلاي الكالون داخل لوحة الكنترول .

- اضغط على ENTER للدخول ستظهر الشاشة الآتية :

P21> LOCK ERROR

- اضغط على (+) أو (-) للاختيار بين تفعيل الخاصية وجعلها على وضع ON أو إلغاء الخاصية وجعلها على وضع OFF .

LOCK ERROR:
0 OFF

LOCK ERROR:
1 ON

- في حالة اختيار الوضع ON ستظهر لك شاشة إدخال الكود التالية

LOCK ERROR:
Press Code

- اضغط على (+) مع (-) في نفس الوقت لتأكيد الاختيار.

- عند الإنتهاء قم بإدخال ENTER للحفظ والانتقال إلى برنامج اخر.

5.9 برنامج P22 أقصى عدد للطلبات الداخلية Max Calls

يمكن من خلال هذا البرنامج اختيار أقصى عدد للطلبات الداخلية يمكن تسجيله. تتمثل أهمية هذه الخاصية في تأمين المصعد من أي عبث يقوم به أي من ركاب المصعد بحيث لا يقبل تسجيل عدد طلبات داخلية أكثر من العدد المحدد.

- اضغط على ENTER للدخول ستظهر الشاشة الآتية :

P22> MAX CALLS

- اضغط على (+) أو (-) للاختيار بين تفعيل الخاصية وجعلها على وضع ON أو إلغاء الخاصية وجعلها على وضع OFF .

MAX CALLS:
0 OFF

MAX CALLS:
1 ON

- فى حالة اختيار الوضع ON ستظهر لك شاشة إدخال الكود التالية

MAX CALLS
4 CALLS

- يتم استخدام (+) أو (-) للاختيار أقصى عدد لتسجيل الطلبات (4 أو 6 أو 8) .

- اضغط ENTER للحفظ وستظهر شاشة إدخال الكود.

MAX CALLS
Press Code

- اضغط على (+) مع (-) فى نفس الوقت لتأكيد الاختيار.
- عند الإنتهاء قم بإدخال ENTER للحفظ والانتقال إلى برنامج اخر.

5.10 برنامج P23 الحريق Fire Man

يمكن من خلال هذا البرنامج تفعيل أو تعطيل الإجراءات و التحركات التي يقوم بها كارت التحكم فى حالة وجود إشارات إنذار الحريق الى جانب امكانية تحديد الدور الذى سيتم التوجه إليه أوتوماتيكيا فى حالة وجود حريق.

- اضغط على ENTER للدخول ستظهر الشاشة الآتية:

P23> FIRMAN

- اضغط على (+) أو (-) للاختيار بين تفعيل الخاصية وجعلها على وضع ON أو إلغاء الخاصية وجعلها على وضع OFF .

Fireman
0 OFF

Fireman
1 ON

- فى حالة اختيار الوضع ON ستظهر لك شاشة إدخال الكود التالية

Fireman
Press Code

- اضغط على (+) مع (-) فى نفس الوقت لتأكيد الاختيار.

- ستظهر شاشة ضبط رقم الدور المراد توجه الكابينة نحوه عند حدوث حريق.

Fire Floor : 0

- يتم استخدام (+) و (-) لاختيار الدور المطلوب توجه نحوه في حالة حدوث حريق.
- عند الإنتهاء قم بإدخال ENTER للحفظ والانتقال إلى برنامج اخر.

5.11 برنامج P24 إعادة ضبط المصنع Factory Set

يستخدم هذا البرنامج في إستعادة جميع الإعدادات الخاصة بكارت التحكم إلى وضع ضبط المصنع.

P24> FACTORY SET

- اضغط على ENTER للدخول ستظهر الشاشة الآتية:

Factory Set
Press Code

- اضغط على (+) مع (-) في نفس الوقت لتأكيد الاختيار.

Press Code...
FACTORY SET OK

- عند الإنتهاء قم بإدخال ENTER للحفظ والانتقال إلى برنامج اخر.

5.12 برنامج P25 تصحيح عداد السيلكتور Restore Selector

يختص هذا البرنامج بتصفير عداد السيلكتور بالنزول إلى الدور الأرضي وذلك بمجرد انقطاع التيار الكهربائي وعودته مرة أخرى أو عمل Reset للكارت.

P25> RESTORE SEL.

- اضغط على ENTER للدخول ستظهر الشاشة الآتية:

Restore Selector
0 OFF

Restore Selector
1 ON

- اضغط على (+) أو (-) للاختيار بين تفعيل الخاصية وجعلها على وضع ON أو إلغاء الخاصية وجعلها على وضع OFF .

- عند الإنتهاء قم بإدخال ENTER للحفظ والانتقال إلى برنامج اخر.

5.13. برنامج P26 التحكم فى صيانة المصعد Service Control (Inspection Mode)

يُمكن هذا البرنامج المستخدم من التحكم فى المصعد فى وضع الصيانة بإستخدام أزرار البرمجة على كارت التحكم حيث يستخدم زر (+) لتحريك الكابينة فى اتجاه الصعود و يستخدم زر (-) فى تحريك الكابينة فى اتجاه النزول ، أما زر ENTER فيستخدم فى الخروج من وضع التحريك صيانة البرمجة.

ملحوظة

يوجد انترلووك بين تفعيل برنامج التحكم فى صيانة المصعد. (Inspection Mode Program) وإشارة الصيانة من البير وذلك لضمان أقصى درجات الأمان والسلامة لفنى المصعد.

- لتفعيل هذا البرنامج يتم الضغط على ENTER و (+) معاً وذلك خلال وضع التشغيل العادي Normal Mode
- ستظهر الشاشة التالية

| | |
|-------|--------|
| F2 S4 | |
| ERR: | SERV 8 |

- يمكن اختيار اتجاه الحركة عن طريق الضغط على زر (+) للحركة فى اتجاه الصعود أو (-) للحركة فى اتجاه النزول.

| | |
|-------|---------|
| F2 S4 | UP |
| ERR: | SERV 8 |

| | |
|-------|---------|
| F2 S4 | DN |
| ERR: | SERV 8 |

- للخروج يتم الضغط على ENTER .
- حينها سيرجع كارت التحكم لوضع التشغيل العادي Normal Mode كما بالشاشة التالية

| | |
|-------|------|
| F2 S4 | |
| NORM | |

6.0 البرمجة الإضافية

6.1 المبين الثنائي "البينائي" (XD-B)

| الرمز المكتوب على مبين التيماترو (XD-B) | رقم البرمجة على الكارت |
|---|------------------------|
| BLANK | 0 |
| P1 | 1 |
| G | 2 |
| M | 3 |
| 1 | 4 |
| 2 | 5 |
| 3 | 6 |
| 4 | 7 |
| 5 | 8 |
| 6 | 9 |
| 7 | 10 |
| 8 | 11 |
| 9 | 12 |
| 10 | 13 |
| 11 | 14 |
| 12 | 15 |
| 13 | 16 |
| 14 | 17 |
| 15 | 18 |
| 16 | 19 |

جدول رقم 6.0- برمجة المبين الثنائي "البينائي" (XD-B)

7.0 تشخيص الأعطال

7.1 إظهار أعطال المصعد على الشاشة

تتسم كروت المصاعد الجيرلس بتوفير إمكانية إظهار الأعطال و الأخطاء على شاشة الكارت وذلك فى شكل رموز وأكواد.

| كود العطل | العطل على الشاشة | بيان العطل |
|-----------|------------------|--|
| 1 | SLIP | عطل زلقة |
| 2 | MTR | أوو فرلوود السريع والبطيء (Over Current) |
| 3 | UPLM | نهاية اتجاه صعود مفتوحة |
| 4 | DNLM | نهاية اتجاه نزول مفتوحة |
| 5 | S-F, S-L | أمان الكالون والشوكة |
| 6 | FORK | عطل شوكة |
| 7 | LOCK | عطل كالون |
| 8 | SERV | المصعد في وضع الصيانة |
| 9 | STOP | عطل ستوب |
| 10 | FIRE | إشارة حريق |
| 11 | RESERVED | --- |
| 12 | FSTT | نهاية زمن السريع |
| 13 | O.WT | يوجد وزن زائد داخل الكابينة |
| 14 | PHFL | عطل فى دائرة الفازات |
| | . | عطل فى زرار طلب الدور |

جدول رقم 7.0 - بيان الأعطال على الشاشة

7.2 الأعطال على المبين السباعي 7-Segment

| رمز العطل على المبين | بيان العطل |
|----------------------|--------------------------------------|
| E | نهاية اتجاه صعود أو نهاية اتجاه نزول |
| L | أمان كالون |
| C | ستوب كابينة |
| H | عطل فى الفازات |
| F | نهاية زمن السريع |
| U | زمن باب مفتوح (Fork Time) |
| n | فتح نقطة MTR |
| ≡ | زحلقة - صيانة - وزن زائد |

جدول 8.0 - بيان الأعطال على المبين السباعي 7-Segment

7.3 الأعطال على المبين السريال (XD-S)

| رمز العطل على المبين | بيان العطل |
|----------------------|-----------------------------------|
| US | زطقة |
| MT | أوو فرلوود السريع والبطيء |
| UL | نهاية اتجاه صعود |
| DL | نهاية اتجاه نزول |
| LK | أمان كالون |
| ST | ستوب كايينة |
| FR | حريق |
| SV | المصعد في وضع الصيانة |
| CE | عطل بأطراف توصيل المبين السريال |
| DR + رقم الدور | باب مفتوح أو انتهاء زمن Fork Time |
| PH | عطل فى الفازات |
| FT | نهاية زمن السريع |
| OW | وزن زائد |

جدول 9.0 - بيان الأعطال على المبين السريال (XD-S)

8.0 الشروط والأحكام

لا تتحمل الشركة المصنعة أى مسئولية قانونية عن أى ضرر قد يلحق أو عن وقوع إصابات مباشرة أو غير مباشرة جراء إستخدام أى من المنتجات. يجب على المستخدم إتباع الممارسات السليمة والامنة فى التعامل مع المنتج كما هو وارد فى هذا المستند وهذا على سبيل المثال لا الحصر. كما ينبغى إحالة الأمر والتواصل مع «التيماetro للصناعات الهندسية» فى حالة ما إذا وجدت أية صعوبات قد يواجهها المستخدم فى التعامل مع المنتج غير المذكورة بشكل محدد فى ذلك المستند. تحتفظ التيماetro للصناعات الهندسية بالحق فى إجراء أى تغييرات فنية أو أى تعديلات تخص محتوى هذا المستند من دون إذن مسبق. أما بالنسبة للطلبات التى تم تحصيلها بالفعل فيسرى ما تم الاتفاق عليه مسبقاً. التيماetro للصناعات الهندسية غير مسئولة عن الفهم أو التفسير الخاطيء لأى محتوى مذكور فى هذا المستند. تحتفظ التيماetro للصناعات الهندسية بحقوق الملكية الفكرية فيما يخص هذا المستند بما يتضمنه من محتوى وشروط ورسومات. يحظر العمل على تعديل أو إعادة "صياغة أو إنتاج" للمحتوى الوارد فى هذا المستند من دون الموافقة المسبقة ل التيماetro للصناعات الهندسية

© Copyright 2023 Ultimatrue Engineering Industries.
All rights reserved.

9.0 الضمان

تضمن التيماترو للصناعات الهندسية سلسلة كروت التحكم في المصاعد الجيرلس ضد كافة عيوب الصناعة و تكون مدة الضمان عاما من تاريخ تركيب و تشغيل الكارت على أن يتم تركيب و تشغيل الكارت وفقا للمواصفات الفنية و التعليمات الموضحة فى دليل المستخدم.

لا يسرى هذا الضمان فى الحالات الآتية:

- الأضرار الناتجة من قصور أو أخطاء فى توصيلات الكارت.
- الأضرار الناتجة عن إرتفاع أو إنخفاض الجهد الكهربى.
- الأضرار الناتجة من سوء الاستخدام و عدم الالتزام بتعليمات التشغيل الموضحة المرفقة مع الكارت.
- الأضرار الناتجة عن التلف العمدى أو الحريق.

| | |
|--------------|---------------------|
| Slow | 7-Segment Indicator |
| X | A |
| XC-GL Series | Active Floor |
| XD-B | Advanced Settings |
| XDP-2W | Automatic Door |
| XD-S | B |
| XD-2W | Basic Settings |
| XE-1 | Binary Display |
| | Bridge |
| | C |
| | Car |
| | CAM |
| | Control Board |
| | D |
| | Door |
| | E |
| | External |
| | F |
| | Fast |
| | Floowire Indicator |
| | G |
| | Gong |
| | H |
| | Hydraulic |
| | I |
| | Inverter |
| | M |
| | Magnet |
| | Manual Door |
| | Motor |
| | P |
| | Programming |
| | S |
| | Serial Display |
| | Shaft |

التيماٲرو للصناعات الهندسية
14 عمارات العبور , صلاح سالم

11811 القاهرة
+201023666065

info@ultimatrue.com
www.ultimatrue.com

@Copyright 2023 Ultimatrue Engineering Industries.

جميع الحقوق محفوظة
XC-GL Series - Version 2.0 .