

XC-12 Series

سلسلة كروت التحكم في المصاعد
دليل المستخدم

Version 2.0

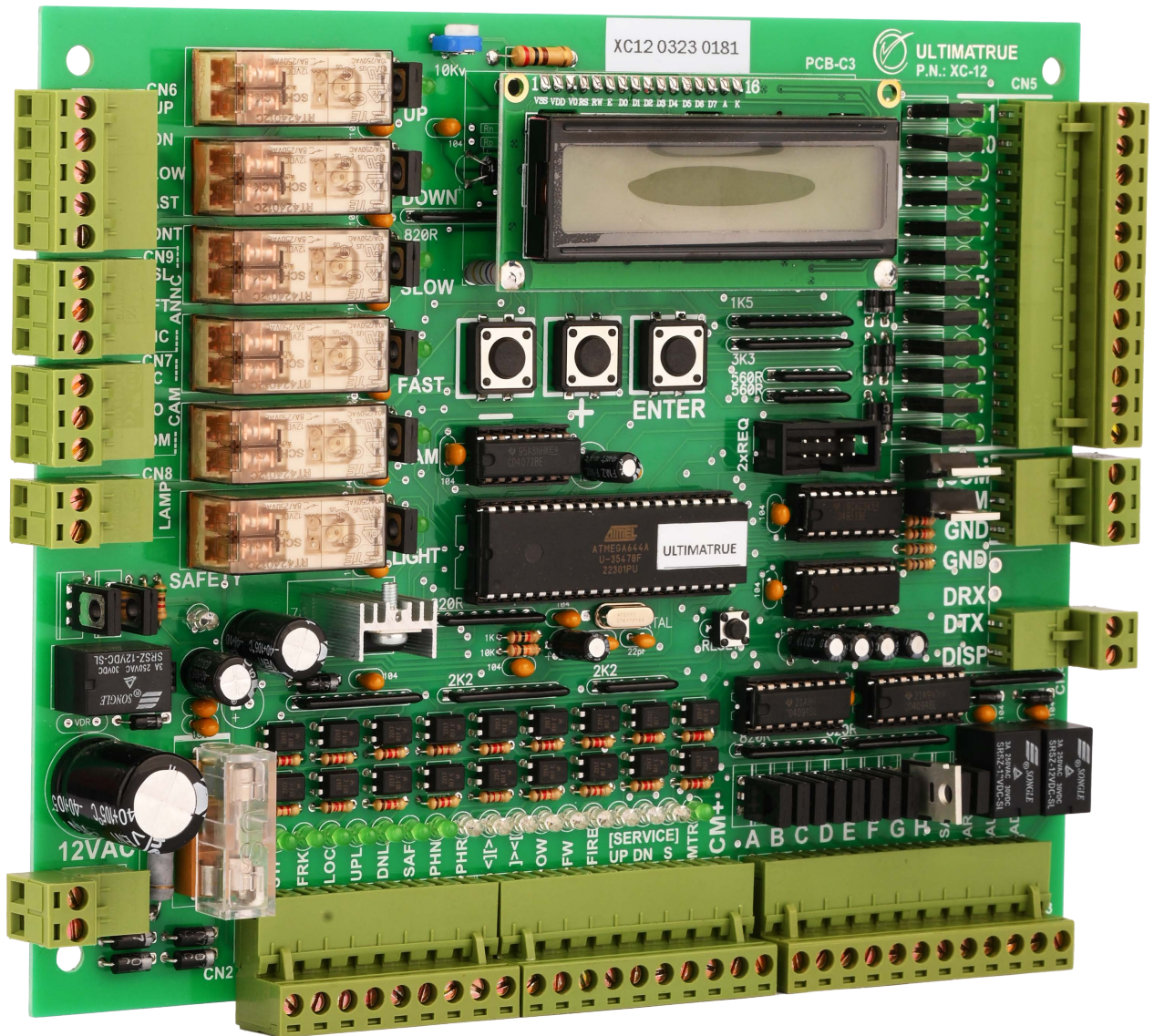

جدول المحتوي

05.....	1.0 الوصف العام.....
06.....	1.1 جدول نقاط الشكل التخطيطي للكارت.....
08.....	1.2 إحتياطات الأمان.....
08.....	1.2.1 شحن المنتج وفحصه.....
08.....	1.2.2 التخزين.....
08.....	1.2.3 التحذيرات & المخاطر.....
09.....	2.0 المواصفات الفنية.....
09.....	2.1 وصف المنتج.....
10.....	2.2 ضوابط أساسية.....
11.....	3.0 التركيب و التوصيلات.....
11.....	3.1 توصيل روزة البير والكابينة.....
13.....	3.1.1 مغناطيس السيليكتور SEL.....
13.....	3.1.2 مغناطيس التوقف STP.....
13.....	3.1.3 نقطة الشوكة FRK.....
13.....	3.1.4 نقطة الكالون LOC.....
13.....	3.1.5 نقطة نهاية اتجاه الصعود UPL.....
14.....	3.1.6 نقطة نهاية اتجاه النزول DNL.....
14.....	3.1.7 نقطة ستوب كابينة SAF.....
14.....	3.1.8 نقطة إتجاه الغازات الصحيح PHN.....
14.....	3.1.9 نقطة إتجاه الغازات المعكوس PHR.....
14.....	3.1.10 نقطة إستعجال فتح >[<.....
15.....	3.1.11 نقطة إستعجال الغلق [><].....
15.....	3.1.12 الوزن الزائد OW.....
15.....	3.1.13 الوزن الكامل FW.....
16.....	3.1.14 إنذار الحريق FIRE.....

16.....	3.1.14.1 أداء الكارت عند تفعيل إشارة إنذار الحريق.
16.....	3.1.15 الصيانة SERVICE
17.....	3.1.16 أوفلود السريع والبطئ MTR
18.....	3.2 توصيل المبين السريال (XD-S)
19.....	3.3 توصيل المبين السباعى 7-Segment
20.....	3.4 توصيل المبين فردة لكل دور
22.....	3.5 توصيل الطلبات الداخلية و الخارجية
24.....	3.6 توصيل أسهم الصعود والهبوط
25.....	3.7 توصيل جونج السريع والبطئ
26.....	3.8 توصيلات الباب العادى (Manual)
27.....	3.9 توصيلات الأبواب الأوتوماتيكية 3 فاز
28.....	3.10 توصيلات الأبواب الأوتوماتيك 220 فولت
29.....	3.11 توصيلات الأبواب النصف أوتوماتيك
30.....	3.12 توصيلات نظام السرعتين (الكوتاكورات)
30.....	3.12.1 التوصيل مع الكارت
32.....	3.12.2 توزيع الثلاث فازات على كونتاكورات الحركة
33.....	3.13 توصيل كارت مصحح الفاز (XPH-1)
34.....	3.14 توصيلات الكارت مع الإنفرتر «متعدد سرعات»
35.....	3.16 دوائر الأمان
37.....	3.17 ترتيب وضع الشرائح والمغناطيسات
39.....	3.18 توصيلات دوائر الكابينة
40.....	4.0 البرمجة الأساسية
42.....	4.1 برنامج P1 تحديد عدد الأبواب العاملة Floor Number
43.....	4.2 برنامج P2 تحديد نوع المبين Display Mode
45.....	4.3 برنامج P3 المبين السريال (XD-S) (LED Matrix)
46.....	4.4 برنامج P4 اختيار نوع الباب Door Type
47.....	4.5 برنامج P5 اختيار نظام تشغيل المصعد System Type
48.....	4.6 برنامج P6 اختيار نوع التجميع Collective
49.....	4.7 برنامج P7 زمن التوقف على الدور Wait Time

50.....	4.8 برنامج P8 زمن عمل الكاما CAM Time
52.....	4.9 برنامج P9 أقصى زمن للسرعة البطيئة Slow Time
53.....	4.10 برنامج P10 أقصى زمن للسرعة السريعة Fast Time
55.....	4.11 برنامج P11 زمن إضاءة الكابينة Lamp Time
56.....	4.12 برنامج P12 مرتب الثلاثة فاز Phase Sequence
57	4.13 برنامج P13 كود تشغيل الطلبات الداخلية Keycode
58.....	5.0 البرمجة المتقدمة
59.....	5.1 برنامج P14 عدد مرات محاولات الكاما CAM Trials
60.....	5.2 برنامج P15 زمن الشوكة Fork Time
61	5.3 برنامج P16 زمن ودور التجريش Park Time
63.....	5.4 برنامج P17 زمن الصيانة الإجبارى Operation Timeout
65.....	5.5 برنامج P18 إدخال رقم تليفون مركز الصيانة Service Telephone
66.....	6.5 برنامج P19 تغيير الرقم السرى Set Password
68.....	5.7 برنامج P20 إلغاء دور من الخدمة Active Floor
69.....	5.8 برنامج P21 برمجة أمان شوكة الكالون Lock Error
70.....	5.9 برنامج P22 برنامج أقصى عدد للطلبات الداخلية Max Calls
72.....	5.10 برنامج P23 برنامج الحريق Fire Man
74.....	5.11 برنامج P24 برنامج إعادة ضبط المصنع Factory Set
75.....	5.12 برنامج P25 برنامج التحكم فى صيانة المصعد Service Control
77.....	6.0 البرمجة الإضافية
77.....	6.1 برمجة المبين الثنائى "البينارى" (XD-B)
78.....	7.0 تشخيص الأعطال
78.....	7.1 إظهار أعطال المصعد علي الشاشة
79.....	7.2 الأعطال على المبين السباعى 7-Segment
80.....	7.3 الأعطال على المبين السريال (XD-S)
81.....	8.0 الشروط والأحكام
82.....	9.0 الضمان

06	جدول 1.0 - جدول نقاط الشكل التخطيطي للكارت
08	جدول 2.0 - التحذيرات والمخاطر
09	جدول 3.0 - وصف المنتج
09	جدول 4.0 - وصف الموديلات
10	جدول 5.0 - الضوابط الأساسية
40	جدول 6.0 - وظيفة أزرار البرمجة
77	جدول 7.0 - برمجة المبين الثنائي «البيناري» (XD-B)
78	جدول 8.0 - بيان الأعطال على الشاشة
79	جدول 9.0 - بيان الأعطال على المبين السباعي 7-Segment
80	جدول 10.0 - بيان الأعطال على المبين السريال

07	شكل 1.0 - الشكل التخطيطي للكارت
12	شكل 2.0 - توصيلات روزة البير والكابينة
15	شكل 2.1 - توصيل إشارات الميزان
17	شكل 2.2 - توصيلات (MTR) مع أوفرلوود السريع والبطيء
18	شكل 3.0 - توصيلات المبين السريال
19	شكل 4.0 - توصيلات المبين السباعي 7-Segment
21	شكل 5.0 - توصيل المبينات فردة لكل دور
23	شكل 6.0 - توصيلات الطلبات الداخلية و الخارجية
24	شكل 7.0 - توصيلات أسهم الصعود والهبوط
25	شكل 8.0 - توصيل الجونجات
26	شكل 9.0 - توصيلات الأبواب العادية
27	شكل 10.0 - توصيلات الباب الأوتوماتيك 3 فاز
28	شكل 11.0 - توصيلات الأبواب الأوتوماتيك 220 فولت
29	شكل 12.0 - توصيلات الأبواب النصف الأوتوماتيك 220 فولت
31	شكل 13.0 - توصيلات نظام السرعتين
32	شكل 14.0 - توصيلات ال 3 فاز والفرامل
33	شكل 15.0 - توصيلات كارت مصحح الفاز (XPH-1)
34	شكل 16.0 - توصيلات الكارت مع الإنفرتر «متعدد سرعات»
36	شكل 17.0 - توصيلات دوائر الأمان
38	شكل 18.0 - ترتيب وضع الشرائح والمغناطيسات
39	شكل 19.0 - توصيل دوائر البير
40	شكل 20.0 - مخطط دليل البرمجة

1.0 الوصف العام

تم تصميم وتطوير وتصنيع الموديلات المختلفة لعائلة كروت التحكم فى المصعد XC-12 بالكامل من خلال التيماترو للصناعات الهندسية. يختص هذا الدليل باستخدام وتشغيل الموديلات الآتية والتي تشمل: XC-12 ، XC-12XP ، XC-28 .

تعمل جميع موديلات XC-12 حتى 12 وقفة مع وجود العديد من المميزات التي تلبى متطلبات العملاء ، ومنها ما يعمل حتى 28 وقفة باستخدام الكارت الاضافى XE-1 ، هذا جانب إلى دعمها العمل مع جميع أنواع المبينات « السريال والبينارى والمبرمج (XDP-2W & XD-2W, XD-B, XD-S).

تعمل موديلات XC-12 مع جميع أنواع المحركات (ذات السرعة الواحدة ، السرعتين)، كما أنها تعمل مع جميع أنواع الأبواب (العادية، النصف أوتوماتيك ، الأوتوماتيك على المفتوح ، الأوتوماتيك على المقفول).

هذا إلى جانب العمل مع أنظمة تجميع طلبات المصاعد المختلفة من تجميع نزول ، تجميع كلى ، طلب واحد (A.P.B).

تحتوي موديلات XC-12 على كافة دوائر الأمان ك هارد وير و سوفت وير مصممة للتحكم فى أنظمة السرعة والاتجاه لوقف أى حركة فى حالة وجود أى عطل سواء كان فى الشوكة ، الكالون ، الاستوب أو غير ذلك من الأعطال.

تضم موديلات XC-12 عدد (25) برنامج تشغيل موزعين بين البرمجة الأساسية والبرمجة المتقدمة مدعومة بواجهة تحكم سهلة الاستخدام.

كما توفر موديلات XC-12 تشخيص داخلى للأخطاء والأعطال يظهر على شاشة الكارت LCD والمبين السباعى 7-Segment والمبين السريال (XD-S).

تتوافق موديلات مجموعة XC-12 مع المعايير العالمية لسلامة المصعد
EN 81-50 & EN 81-20

التيما ترو للصناعات الهندسية حاصلة على شهادتى الأيزو
ISO 45001:2018 & 9001 : 2015

1.1 جدول نقاط الشكل التخطيطي للكرت

الوظيفة	النقطة
تغذية كارت التحكم	1
أطراف البيير ودوائر الأمان	2
طرفا الميزان	3
أطراف الصيانة	4
أطراف المبين السباعى 7-Segment, الثنائى binary, فردة لكل دور	5
طرف الباب النصف أوتوماتيك	6
أطراف إشارات الأسهم	7
سوكت الكارت الاضافى XE-1	8
أطراف الطلبات الداخلية والخارجية	9
طرفا كمون الطلبات الداخلية والخارجية والGND	10
طرفا مبين السريال	11
أطراف توصيل السرعة والاتجاه	12
أطراف تشغيل الكامرة والباب الأوتوماتيك	13
طرفا مفتاح نور الكابينة	14
أطراف جونج السريع والبطئ	15

جدول 1.0 - جدول نقاط الشكل التخطيطي للكرت

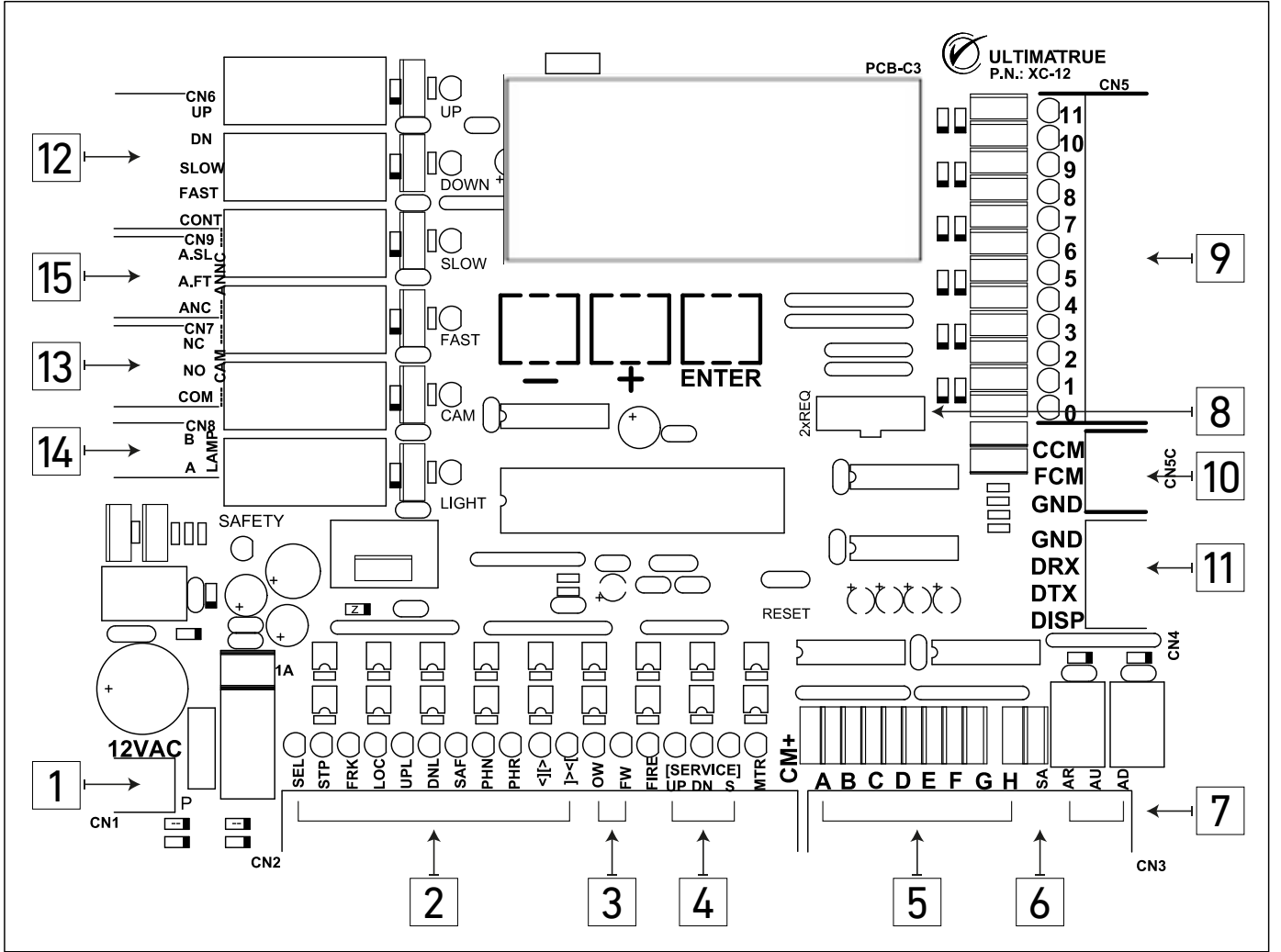

شكل 1.0 - الشكل التخطيطي للكرات

ملحوظة :

يرجى التوجه إلى جزء التركيب والتوصيل لمزيد من المعلومات حول توصيل كلا من المدخلات والمخرجات كل على حدة .

1.2 إحتياطات الأمان

لتحقيق أقصى إستفادة من إستخدامك لموديلات XC-12 يرجى قراءة دليل المستخدم بعناية قبل البدء وذلك لضمان التركيب و التشغيل الصحيح و تحقيق أعلى معدلات الكفاءة عند العمل به. وهنا يجب الحرص على الاحتفاظ بهذا الدليل للرجوع إليه كلما تطلب الأمر.

1.2.1 شحن المنتج وفحصه

يتم تسليم المنتج من المصنع ليكون جاهزا للتركيب. بمجرد إستلامك لأى من موديلات XC-12 يرجى التأكد من سلامته وعدم تلفه أثناء عملية الشحن.



فى حالة وجود أى تلفيات يرجى إبلاغ شركة الشحن على الفور.

1.2.2 التخزين

عند تخزين كروت تحكم موديلات XC-12 يجب أن يتم تخزينها مغلقة وذلك فى وسط جاف به مصدر جيد للتهوية إلى أن يتم تركيبها وتشغيلها.

1.2.3 التحذيرات & المخاطر

قبل البدء فى إجراء أى عمليات متعلقة بكارت التحكم يرجى التأكد من سلامة جميع التوصيلات .

التحذيرات والمخاطر	
لا يجب أبداً تركيب الكارت في أماكن معرضة لسقوط الأمطار أو لضوء الشمس المباشر أو أماكن بها درجة غبار وأتربة عالية.	
يجب إبعاد أطراف مصدر التغذية الرئيسية عن أطراف الطلبات والمبين.	
يجب فصل الكهرباء عند فك أو تركيب الكارت بالكنترول.	

جدول 2.0 - التحذيرات والمخاطر

2.0 المواصفات الفنية

2.1 وصف المنتج

الوصف	الخصائص الفنية
16 سم X 20.5 سم	أبعاد الكارت
1 أمبير	أقصى إستهلاك للتيار
عدد (1) فيوز 2 أمبير حماية لتغذية البئر	فيوزات الحماية
10° C - 45° C	درجة حرارة التشغيل
10° C - 60° C	درجة حرارة التخزين
سرعة واحدة - سرعتين	أنظمة الماكينات
كونتاكتورات - انفرتز	أنظمة التشغيل
تصل إلى 1 متر/ثانية	سرعة كابينة المصعد
جميع الأبواب (العادي - النصف أوتوماتيك - الأوتوماتيك)	أنواع الأبواب
تجميع نزول - تجميع كلي - طلب واحد A.P.B.	نظام تجميع الطلبات

جدول 3.0 - وصف المنتج

الموديلات	أنماط أنظمة التحكم	عدد الوقفات	جهد التشغيل
XC-12	نظام التحكم السيمبلكس	يعمل حتى 12 وقفة	12V AC (±10%)
XC-12XP	نظام التحكم السيمبلكس	يعمل حتى 12 وقفة يمكن زيادتها إلى 28 وقفة باستخدام الكارت الاضافى (XE-1)	12V AC (±10%)
XC-28	نظام التحكم السيمبلكس	يعمل حتى 28 وقفة	12V AC (±10%)

جدول 4.0 - وصف الموديلات

2.2. ضوابط أساسية

الضوابط الأساسية		رقم								
نوصي بضبط برنامج ال Lock Error على وضع ON.		1								
نوصي بتوصيل نقطة MTR وذلك للوصول إلى أعلى درجات الأمان عند التشغيل		2								
تأكد من ظهور الأحرف الآتية على شاشة الكارت عند تشغيل برامج الأمان : <div style="border: 1px solid black; padding: 5px; display: inline-block; margin: 10px auto;"> <table style="border-collapse: collapse;"> <tr> <td style="padding: 2px 5px;">F2</td> <td style="padding: 2px 5px;">S4</td> <td style="padding: 2px 5px;">N/R</td> <td style="padding: 2px 5px;">TLC</td> </tr> <tr> <td style="padding: 2px 5px;">NORM</td> <td style="padding: 2px 5px;">LOCK</td> <td style="padding: 2px 5px;">7</td> <td></td> </tr> </table> </div>		F2	S4	N/R	TLC	NORM	LOCK	7		3
F2	S4	N/R	TLC							
NORM	LOCK	7								
الوظيفة	الرمز									
عندما تكون الفازات Normal	N									
عندما تكون الفازات معكوسة Reverse	R									
عند تشغيل زمن الصيانة الإجباري	T									
عند تفعيل برنامج أمان كالون الباب	L									
عند تشغيل برنامج Keycode	C									

جدول 5.0 - الضوابط الأساسية

3.0 التركيب و التوصيلات

3.1 توصيل روزة البير والكابينة

يتم توصيل أطراف البير والكابينة كما هو موضح بالشكل 2.0

- يتم توصيل أطراف البير والكابينة من خلال روزة (CN2) المستولة عن مغناطيس السيليكتور ، مغناطيس الوقوف على الدور ، نهايتي اتجاه الصعود والنزول ، أطراف الصيانة ، أطراف الوزن الزائد والكامل، طرف إنذار نظام الحريق ، وكذلك دوائر الأمان التي تشمل : الاستوب، الشوكة ، الكالون.

يتم تغذية اطراف روزة البير CN2 من CM+.

- تختلف أطراف البير والكابينة فى نقطة التوصيلات، إما نقطة إتصال NO على المفتوح أو نقطة إتصال NC على المقفول ، سواء كانت التوصيلات مباشرة على الكارت أو غير مباشرة من خلال ريلاي خارجى (يرجى الرجوع إلى شكل 2.0).

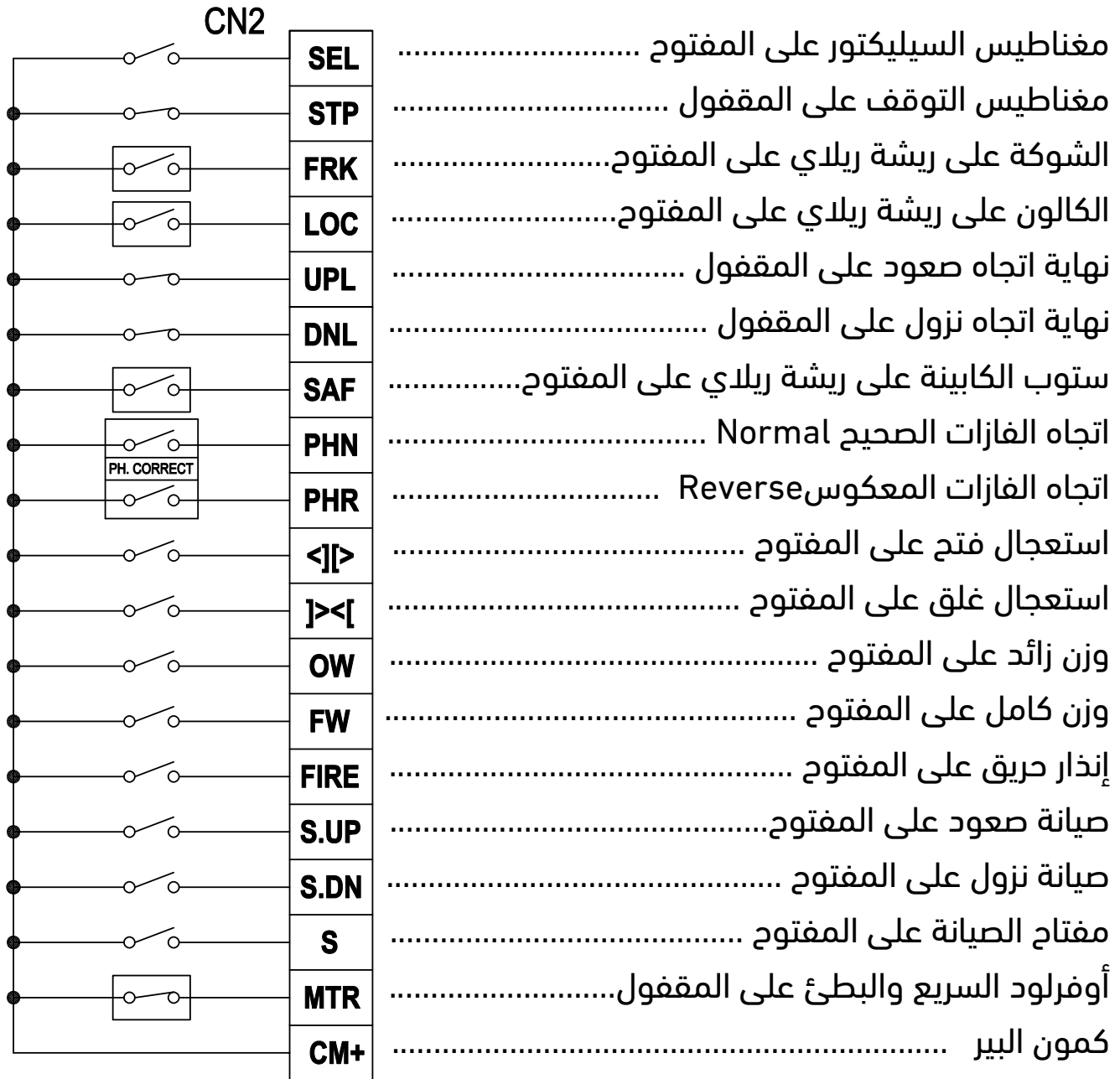

شكل 2.0 - توصيلات روزة البير والكابينة

ملحوظة

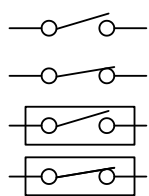

توصيل مباشر كنقطة اتصال على المفتوح NO
 توصيل مباشر كنقطة اتصال على المقفول NC
 توصيل غير مباشر كنقطة اتصال NO من خلال ريلاي
 توصيل غير مباشر كنقطة اتصال NC من خلال ريلاي

3.1.1 مغناطيس السيليكتور SEL

يتم توصيل طرف SEL مباشرة بطرف مغناطيس العد أو مغناطيس السيليكتور والذي يجب أن يكون متصل على المفتوح (NO). يجب أن يستشعر مغناطيس السيليكتور وجود شريحتي مغناطيس لكل دور من الأدوار، يظهر عدد شرائح المغناطيس على شاشة الكارت «تزيد أو تقل» حسب اتجاه الحركة (صعود أو هبوط). تستخدم شريحة من هاتين الشريحتين في العد والأخري في النقل من السريع إلى البطيء في حالة توجه الكابينة إلى هذا الدور.

3.1.2 مغناطيس التوقف STP

يتم توصيل طرف STP بطرف مغناطيس الايقاف والذي يجب أن يكون متصل على المقفول (NC). يمكن لطرف مغناطيس التوقف STP إستشعار وجود شريحة مغناطيس واحدة لكل دور. يجب تركيب شريحة مغناطيس التوقف في مكان مناسب بحيث يكون مستوى الكابينة على نفس مستوى الدور.

3.1.3 نقطة الشوكة FRK

توصل نقطة FRK وهي طرف شوكة الباب في كل دور على المفتوح (NO) من خلال ريلاي. توصيل نقطة الشوكة FRK موضح في الجزء 3.14.

3.1.4 نقطة الكالون LOC

توصل نقطة LOC وهي طرف كالون الباب في كل دور على المفتوح (NO) من خلال ريلاي. طريقة توصيل نقطة الكالون LOC موضح في الجزء 3.14.

3.1.5 نقطة نهاية اتجاه الصعود UPL

يوصل طرف نقطة نهاية اتجاه الصعود UPL بمفتاح نهاية الاتجاه العلوية UP-Limit والذي يجب أن يكون من النوع المقفول (NC). نقطة نهاية اتجاه الصعود UPL هي المسؤولة عن الانتقال الإجبارى من السرعة السريعة إلى السرعة البطيئة في الدور الأخير.

3.1.6 نقطة نهاية اتجاه النزول DNL

يوصل طرف نقطة نهاية اتجاه النزول DNL بمفتاح نهاية الاتجاه السفلية Down-Limit والذي يجب أن يكون من النوع المقفول (NC). نقطة نهاية اتجاه النزول DNL هي المسئولة عن الانتقال الاجبارى من السرعة السريعة إلى السرعة البطيئة فى الدور الأرضى.

3.1.7 نقطة ستوب كابينة SAF

يوصل طرف ستوب الكابينة على نقط مفتوحة (NO) من خلال ريلاي. توصيل نقطة ستوب كابينة SAF موضح فى الجزء 3.16

3.1.8 نقطة إتجاه الفازات الصحيح PHN

يوصل طرف نقطة إتجاه الفازات الصحيح PHN بمصحح فازات خارجى. يتم تفعيله فى حالة وضع الفازات الصحيح ليجعل إتجاه حركة الكابينة صحيحاً.

3.1.9 نقطة إتجاه الفازات المعكوس PHR

يوصل طرف نقطة إتجاه الفازات المعكوس PHR بمصحح فازات خارجى. يتم تفعيله فى حالة إنعكاس الفازات ويتم تصحيح إتجاه حركة الكابينة.

ملحوظة

فى حالة تفعيل أو إيقاف تشغيل كلا من نقطة إتجاه الفازات الصحيح PHN ونقطة إتجاه الفازات المعكوس PHR معاً يتوقف الكارت عن العمل وتظهر رسالة خطأ تصحيح الفازات.

3.1.10 نقطة إستعجال فتح <[>

ذلك الطرف يعنى إستعجال فتح الباب والذي يوصل بمفتاح أو زر الاستعجال على المفتوح NO والذي يكون موجود فى لوحة تشغيل الكابينة (COP) ولا يستخدم إلا فى حالة وجود الكابينة على مستوى نفس الدور.

3.1.11 نقطة إستعجال الغلق] ><]

ذلك الطرف يعنى إستعجال غلق الباب والذي يوصل بمفتاح أو زر الاستعجال على المفتوح NO والذي يكون موجود فى لوحة تشغيل الكابينة (COP) ولا يستخدم إلا فى حالة وجود الكابينة على مستوى نفس الدور.

3.1.12 الوزن الزائد OW

يتم توصيل طرف (OW) الوزن الزائد على المفتوح (NO) بإشارة الوزن الزائد الموجودة فى جهاز الحمولة. فى حالة تفعيلها أو فى حالة وجود أى وزن زائد فى الكابينة لا تتمكن الكابينة من الحركة وتظل معطلة.

3.1.13 الوزن الكامل FW

يتم توصيل طرف الوزن الكامل FW على المفتوح (NO) بطرف إشارة الوزن الكامل فى جهاز الحمولة. فى حالة تفعيله يمنع الكابينة من الوقوف على الطلبات الخارجية (external) ويتم الوقوف فقط على طلبات الكابينة الداخلية (internal) لحين خروج بعض الركاب وتختفى إشارة الوزن الكامل.

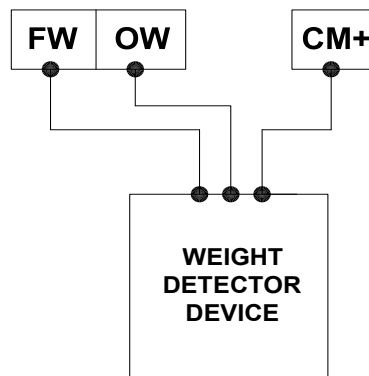

شكل 2.1 - توصيل إشارات الميزان

3.1.14 FIRE إنذار الحريق

يمكن توصيل طرف إنذار الحريق FIRE بوحدة إنذار حريق خارجية على المفتوح (NO). من خلال البرمجة المتقدمة يمكن تحديد دور الحريق ليكون الدور المفترض أن تتجه إليه الكابينة أوتوماتيكياً عند حدوث حريق.

3.1.14.1 أداء الكارت عند تفعيل إشارة إنذار الحريق.

ملحوظة :

يجب أن يتم تفعيل برنامج إنذار الحريق Fireman من الخطوة رقم (23) في البرمجة

- إذا كانت الكابينة تتحرك في اتجاه الدور المبرمج في حالة الحريق، يتم إلغاء أى طلبات مسجلة وستستمر الكابينة في الحركة متجهة إلى الدور المحدد.
- إذا كانت الكابينة تتحرك في الإتجاه المعاكس للدور المبرمج في حالة الحريق يتم إلغاء أى طلبات مسجلة وتتحول سرعة الحركة إلى السرعة البطيئة وتتحرك الكابينة لمدة 4 ثوانى ثم تتوقف بعد ذلك تتحرك الكابينة في اتجاه الدور المحدد.

3.1.15 الصيانة SERVICE

تُمكن أطراف الصيانة فنى المصعد من أن يقوم بتحريك المصعد فى وضع الصيانة باستخدام ثلاثة أطراف وهم (S, UP, DN) بحيث يتم توصيل طرف (S) بمفتاح سيليكاتور الصيانة الموجود فى علبة الصيانة ، و توصيل طرف (UP) بزر التحريك لأعلى والذي يكون على المفتوح (NO) وذلك فى علبة الصيانة لتحريك الكابينة فى إتجاه الطلوع، كما يتم توصيل طرف (DN) بزر التحريك لأسفل والذي يكون على المفتوح (NO) وذلك فى علبة الصيانة لتحريك الكابينة فى إتجاه النزول.

3.1.16 أوفرلود السريع والبطيء MTR

يُوصَل طرف MTR على النقط المغلقة (NC) في كلا من الاوفرلود السريع والبطيء على أن يكون التوصيل بالتوالي كما هو موضح بالشكل 2.2. في حالة وجود أي تيار زائد خلال حركة الكابينة ستستمر الكابينة في الحركة وستتوقف عند أقرب دور لخروج ركاب الأسانسير من الكابينة بشكل امن.

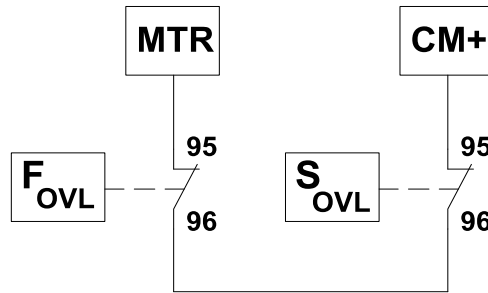

شكل 2.2 - توصيلات (MTR) مع أوفرلود السريع والبطيء

3.2 توصيل المبين السريال (XD-S)

يتم توصيل أطراف مبين السريال كما هو موضح فى الشكل رقم 3.0

ملحوظة

يمكن للمبين السريال (XD-S) أن يعمل فى ذات الوقت مع المبين السباعى 7-Segment أو المبين البيئارى (XD-B) أو المبين فردة لكل دور.

- يُوصَل طرف توصيل الجريدج الموجب (+12V) إلى طرف الموجب (+12V) للمبين السريال (XD-S).
- يُوصَل طرف الجريدج السالب (-12V) إلى طرف GND على المبين السريال (XD-S).
- يُوصَل طرف DISP (CN4) من على كارت التحكم إلى طرف DISP على المبين السريال (XD-S).
- يوصى بتوصيل الطرف السالب للجريدج (-12V) بطرف GND (CN5C) الخاص بكروت موديلات عائلة XC-12.

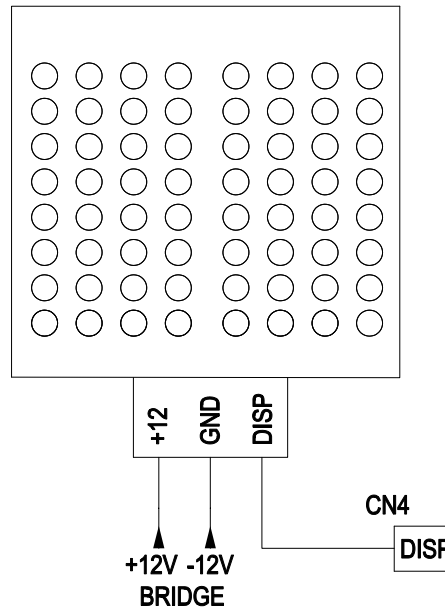

شكل 3.0-توصيلات المبين السريال

3.3. توصيل المبين السباعى 7-Segment

تُوصَل أطراف المبين السباعى 7-Segment كما هو مبين بالشكل رقم 4.0

- يتم توصيل الطرف الموجب للمبين السباعى 7-Segment (+12V) بالطرف الموجب للبريدج الخارجى (+12V) .
- تُوصَل الاطراف A,B,C,D,E,F,G,H الموجودة على المبين السباعى 7-Segment بمثيلاتها من الأطراف الموجودة بروزتة (CN3) على كروت موديلات عائلة XC-12 .
- يوصى بتوصيل الطرف السالب للبريدج الخارجى (-12V) بطرف GND (CN5C) الخاص بكروت موديلات XC-12.

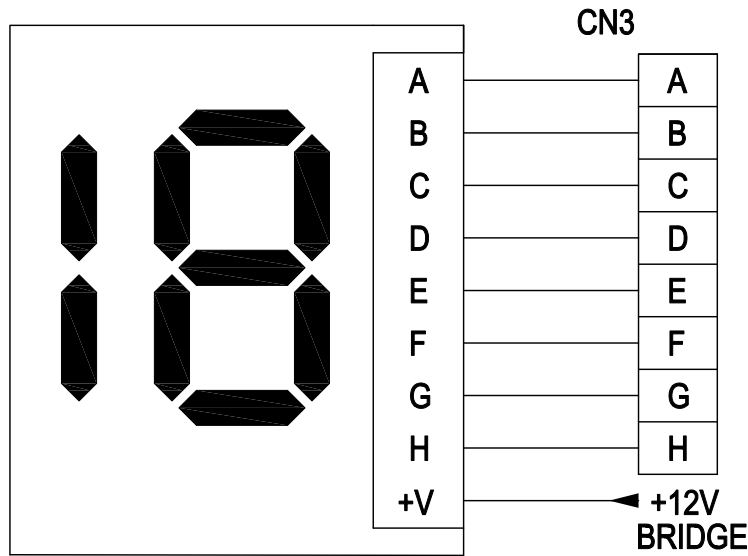

شكل 4.0- توصيلات المبين السباعى 7-Segment

3.4 توصيل المبين فردة لكل دور

- يتم توصيل أطراف المبين الفردة لكل دور كما هو موضح فى شكل 5.0 بحد أقصى 8 وقفات.
- يتم توصيل الطرف الموجب للمبين فردة لكل دور (+12V) بالطرف الموجب للبريدج الخارجى (+12V) .
- توصل الاطراف A,B,C,D,E,F,G,H الموجودة على المبين الفردة لكل دور بمثيلاتها من الأطراف الموجودة بروزته (CN3) على كروت موديلات عائلة XC-12.
- فى حالة ما كانت عدد الوقفات أكبر من 8 بحد اقصى 12 وقفة يمكن زيادة عدد المبينات لتصبح 12 مبين باستخدام الكارت الإضافى (XE-1) وذلك من خلال الخطوات التالية :
- تستخدم أطراف الطلبات الداخلية من (0-3) على الكارت الإضافى (XE-1) كطلبات داخلية للوقفات من (9-12) .
- تستخدم أطراف الطلبات الخارجية من (0-3) على الكارت الإضافى (XE-1) كطلبات خارجية للوقفات من (9-12) .
- تستخدم أطراف الطلبات الداخلية من (4-7) على الكارت الإضافى (XE-1) كأطراف المبين فردة لكل دور للوقفات من (9-12) .
- يُوصى بتوصيل الطرف السالب للبريدج (-12V) لأطراف GND (CN5C) لكروت موديلات عائلة XC-12.

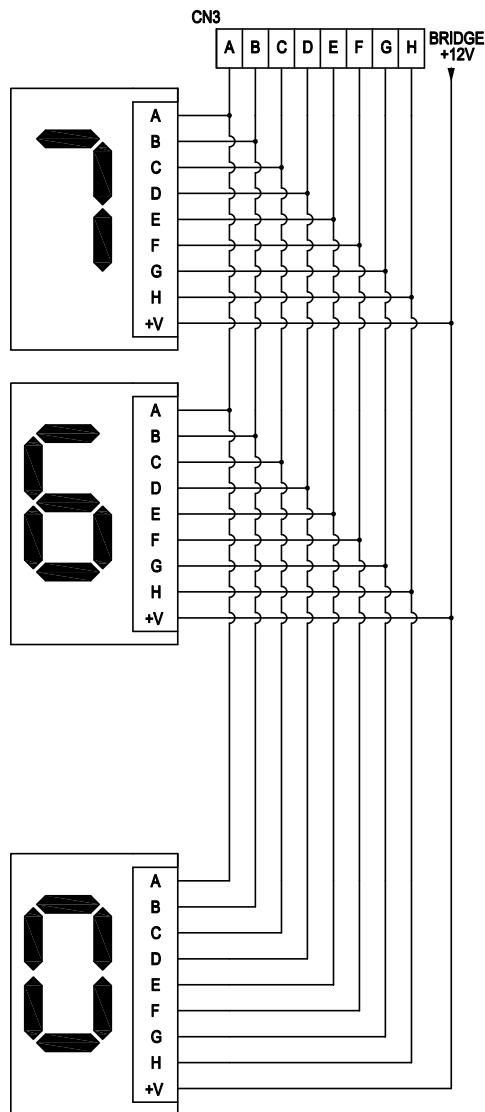

شكل 5.0- توصيل المبيانات فردة لكل دور

3.5 توصيل الطلبات الداخلية و الخارجية

تُوصَل أطراف الطلبات الداخلية و الخارجية كما هو مبين بالشكل رقم 6.0 .

- يوصل الطرف الأول للمبة أو ليد زرار الطلب (Car Push Button Bulb) بالطرف الموجب للبريدج الخارجى (+12V) .
- يجب أن يوصل الطرف الثانى للمبة أو ليد الزرار (Car Push Button Bulb) بطرف الطلب في روزة الطلبات (CN5) على كروت موديلات XC-12 مدموجاً مع احد طرفي كونتاكت الزرار (Car Push Button Contact) .
- يوصل الطرف الثانى لكونتاكت زرار الطلب (Car Push Button Contact) بطرف CCM (CN5C) على كروت موديلات XC-12 وذلك للوحة تشغيل الطلبات الداخلية COP. وفى حالة تشغيل الطلبات الخارجية LOP يتم توصيل نقطة طرف كونتاكت زرار الطلبات الخارجية CPBC بكمون الطلبات الخارجية FCM الموجود فى روزة الطلبات (CN5C) الخاص بموديلات عائلة كروت XC-12.
- يوصى بتوصيل الطرف السالب للبريدج الخارجى (-12V) بطرف (CN5C) GND الخاصة بكروت موديلات مجموعة XC-12 .
- يوصى باستخدام دايدوود 1A بين زر لمبة أو ليد زرار الطلب (Car Push Button Bulb) و (Car Push Button Contact) لتفادى حدوث أي رواجع والتي تحدث بسبب ال noise في الكابلات .

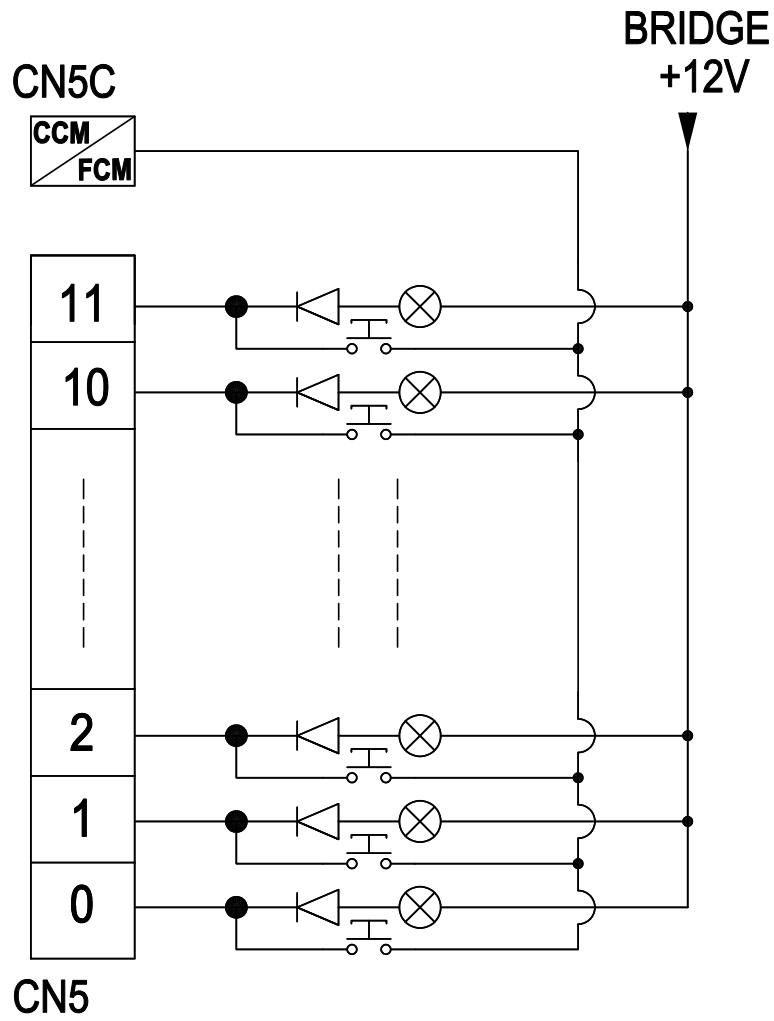

شكل 6.0- توصيلات الطلبات الداخلية و الخارجية

3.6 توصيل أسهم الصعود والهبوط

تُوصَل أطراف أسهم الصعود والهبوط (up and down) كما هو موضح في شكل 7.0

- يقوم شكل رقم 7.0 بتوضيح طريقة تركيب وتوصيل إشارات الأسهم .
- يوصل طرف AU بالطرف الأول لليد سهم الصعود ويوصل الطرف الثاني بطرف البريدج الخارجى الموجب (+12V) .
- يوصل طرف AD بالطرف الأول لليد سهم النزول ويوصل الطرف الثاني بطرف البريدج الخارجى الموجب (12V+) .
- يوصل طرف AR بالطرف السالب للبريدج الخارجى (-12V) .

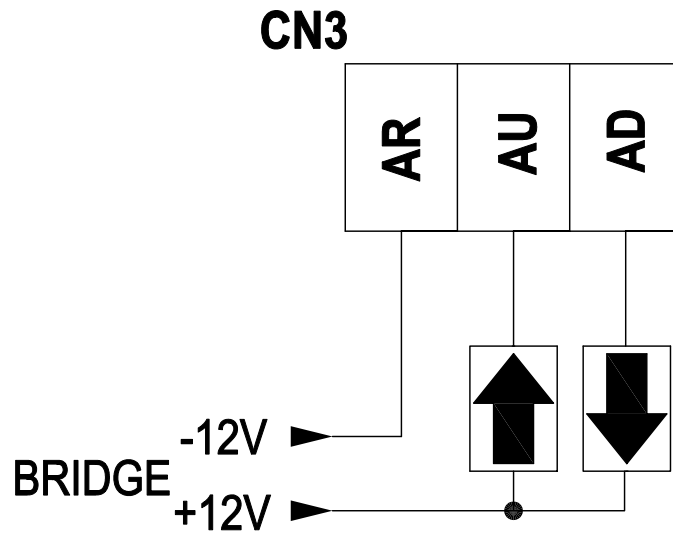

شكل 7.0 - توصيلات أسهم الصعود والهبوط

3.7 توصيل جونج السريع والبطيء

توصل أطراف الجونج السريع والبطيء كما هو موضح فى شكل 8.0

- يوصل طرف ANC (CN9) بالطرف السالب للبريدج (-12V) .
- يوصل طرف A.FT (CN9) بالطرف الأول لجونج السريع ويوصل الطرف الثانى بالطرف الموجب للبريدج الخارجى (+12V) .
- يوصل طرف A.SL (CN9) بالطرف الأول للجونج البطيء ويوصل الطرف الثانى بالطرف الموجب للبريدج الخارجى (+12V) .

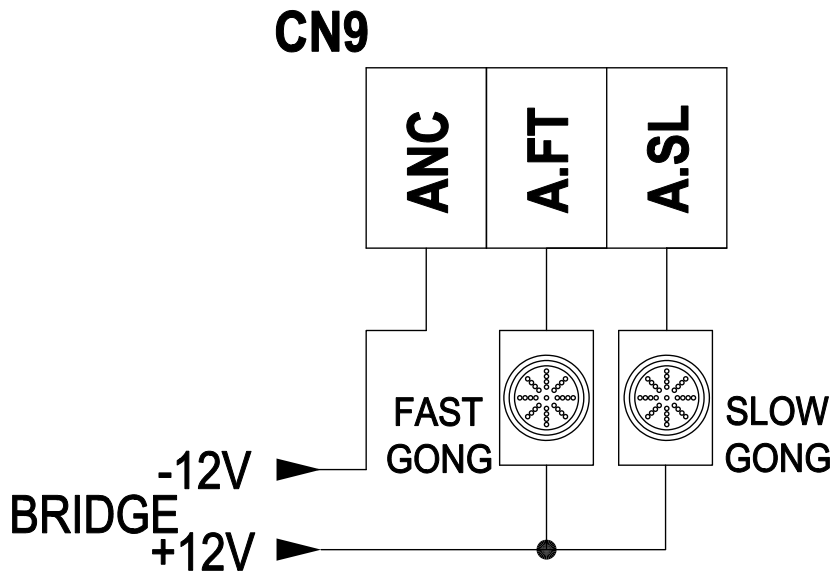

شكل 8.0 - توصيل الجونجات

3.8 توصيلات الباب العادي (Manual)

يتم توصيل أطراف الابواب العادية العاملة كما هو موضح فى الشكل رقم 9.0

- روزنة الكامه (CN7) هى المسئولة عن تشغيل الأبواب.
- تعمل الأبواب العادية عن طريق كونتاكتور خارجي للكامه ، ويتم توصيله بكروت موديلات XC-12 كما هو مبين بالشكل رقم 9.0 .
- تعمل كامه الأبواب العادية Retiring CAM بجهد مستمر DC من بريدج خارجي من خلال الكونتاكتور كما هو موضح فى الشكل رقم 9.0 .

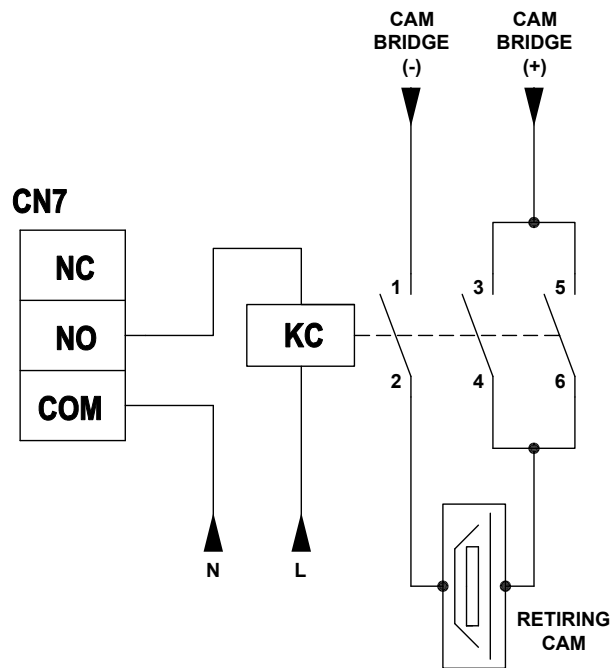

شكل 9.0- توصيلات الأبواب العادية

3.9 توصيلات الأبواب الأوتوماتيكية 3 فاز

يتم توصيل أطراف تشغيل الابواب الأوتوماتيكية الثلاثة فاز كما هو موضح فى الشكل 10.0 .

- يتطلب تشغيل الأبواب الأوتوماتيك الثلاثة فاز وجود عدد 2 كونتاكتور أحدهم للفتح والاخر للغلق.
- طرف NO (CN7) هو المسئول عن غلق الأبواب الأوتوماتيك 3 فاز.
- طرف NC (CN7) هو المسئول عن فتح الأبواب الأوتوماتيك 3 فاز .
- يجب أن يتم دمج أطراف قواطع نهايتي الفتح والغلق فى دائرة تشغيل الباب الأوتوماتيك الثلاثة فاز كما هو موضح فى الشكل رقم 10.0 .

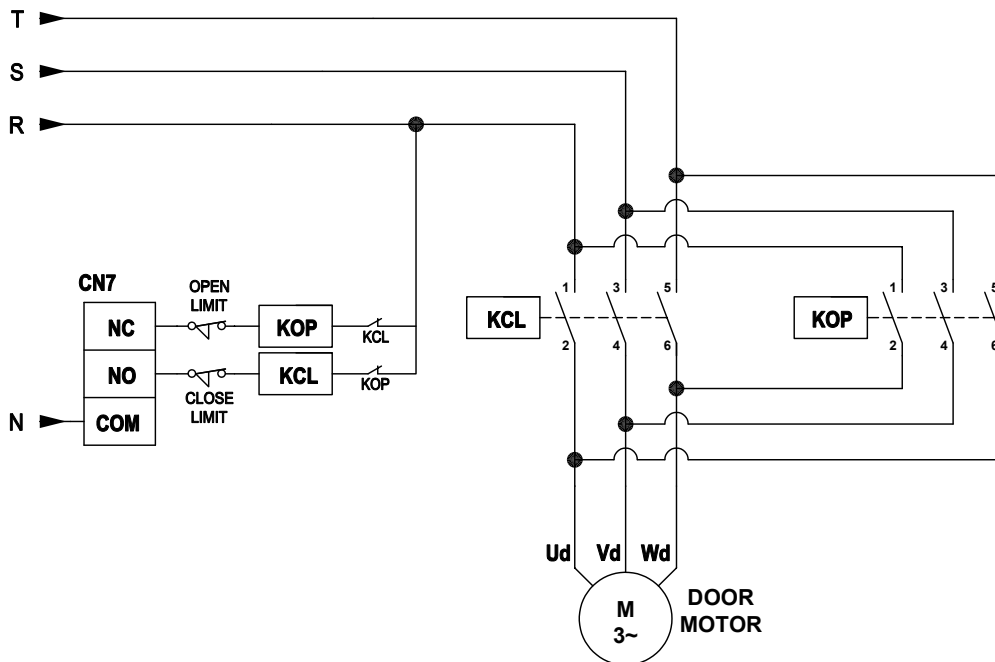

شكل 10.0 - توصيلات الباب الأوتوماتيك 3 فاز

3.10 توصيلات الأبواب الأوتوماتيك 220 فولت

يتم توصيل أطراف تشغيل الأبواب الأوتوماتيك 220 فولت كما هو مبين بالشكل رقم 11.0 .

- يتم توصيل إشارات الباب الأوتوماتيك 220 فولت بأطراف روزة الكامرة (CN7) فى كروت موديلات XC-12 كالتالى :-
- يوصل طرف NO بإشارة غلق الباب الأوتوماتيك.
- يوصل طرف NC بإشارة فتح الباب الأوتوماتيك.
- توصيل إشارة COM الخاصة بالباب الأوتوماتيك بطرف كمون COM ريلاي الكامرة (CN7) على كروت موديلات XC-12 .

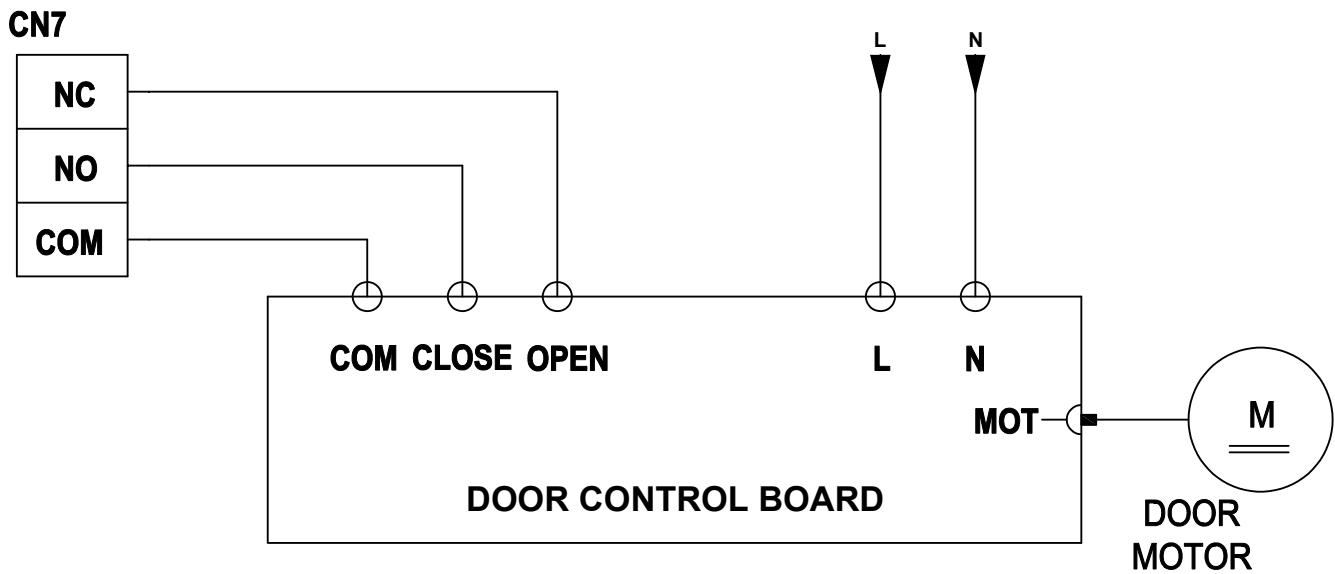

شكل 11.0 - توصيلات الأبواب الأوتوماتيك 220 فولت

3.11 توصيلات الأبواب النصف أوتوماتيك

يتم توصيل أطراف الباب النصف أوتوماتيك كما هو موضح فى الشكل رقم 12.0 والجزء رقم 3.10 .

- تُستخدم روزة ريلاي الكاما (CN7) من الكارت لتوصيل الباب الأوتوماتيك وذلك بإستخدام نفس التوصيلات المشار إليها فى الجزء رقم 3.10 .
- يتم إستخدام ريلاي خارجى (12V DC) لتوصيل كونتاكتور الكاما وطرف SA الموجود على موديلات عائلة كروت XC-12 كما هو موضح فى الشكل رقم 12.0 .

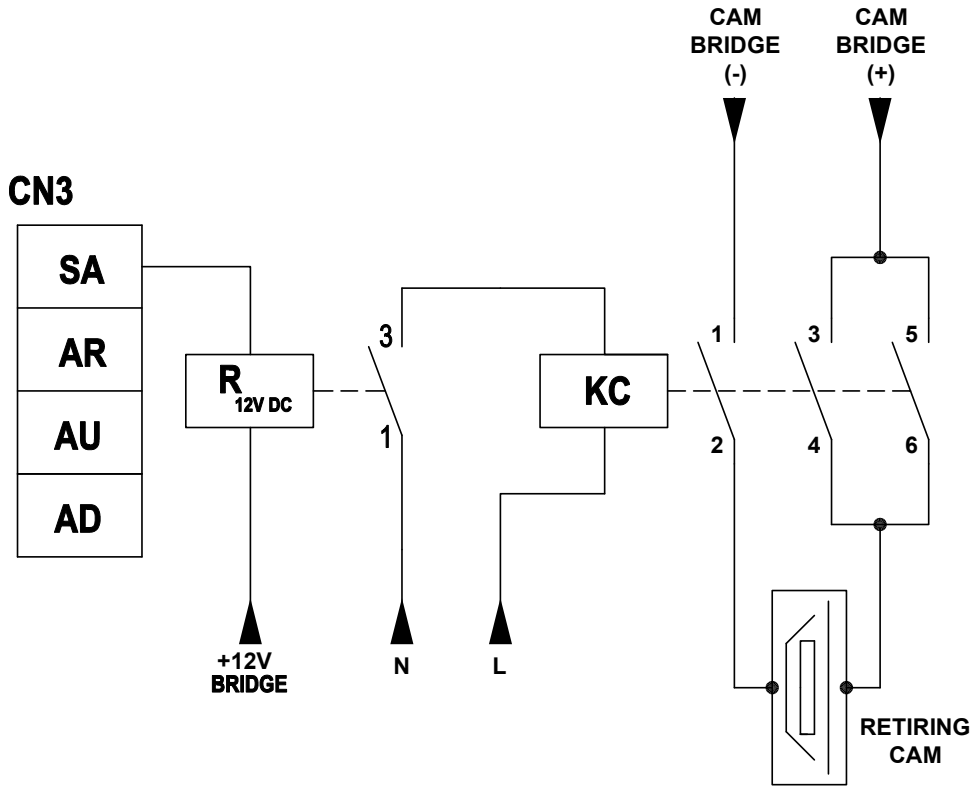

شكل 12.0 - توصيلات الأبواب النصف الأوتوماتيك 220 فولت

3.12 توصيلات نظام السرعتين (الكونتاكطورات)

3.12.1 التوصيل مع الكارت

يتم تشغيل نظام السرعتين مع الكونتاكطورات من خلال التوصيلات الموضحة في الشكل رقم 13.0 .

- تُوصَل نقاط روزتة الحركة (CN6) كما هو موضح بالشكل رقم 13.0.
- انترلوك كهربى مصمم على بوردة الكارت موجود بين كلا من ريلاي الطلوع و ريلاي النزول وذلك لضمان انتقال اتجاه امن بمنع عملهم معاً.
- يجب أن يتم قطع طرف التوصيل CONT في روزتة CN6 على النقط المفتوحة فى ريليات دوائر الأمان قبل توصيلها بطرف تغذية ملف الكونتاكطورات ، حتى لا تتحرك الكابينة من دون إكمال دوائر الأمان.
- لمزيد من الأمان والسلامة يوجد انترلوك كهربائى خارجى بين كونتاكتورات الصعود والنزول كما هو موضح فى الشكل رقم 13.0.

ملحوظة :

يوجد مكثف سيراميكى على ملف الكونتاكطورات والذي يستخدم كدائرة لإخماد شحنة الملف .

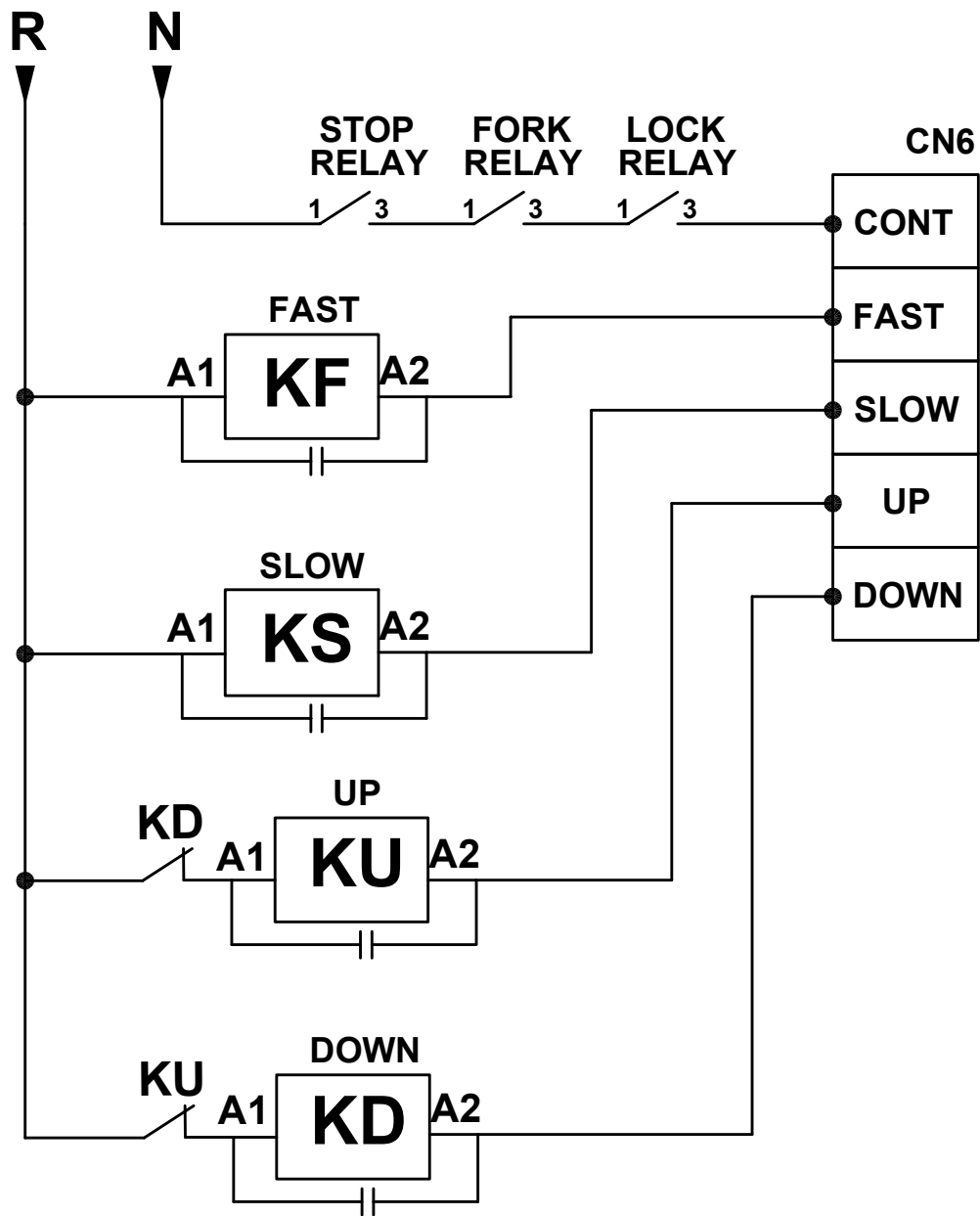

شكل 13.0 - توصيلات نظام السرعتين

3.12.2 توزيع الثلاث فازات على كونتاكتورات الحركة

يوضح الشكل التالي رقم 14.0 توزيع ال 3 فاز على كونتاكتورات الحركة (السريع ، البطيء ، طلوع ، نزول) . كما أنه يوضح طريقة التوصيل والتحكم فى فرامل الماكينة.

- يمثل شكل رقم 14.0 الحالة التى تعمل فيها فرامل الماكينة بجهد 75V DC .

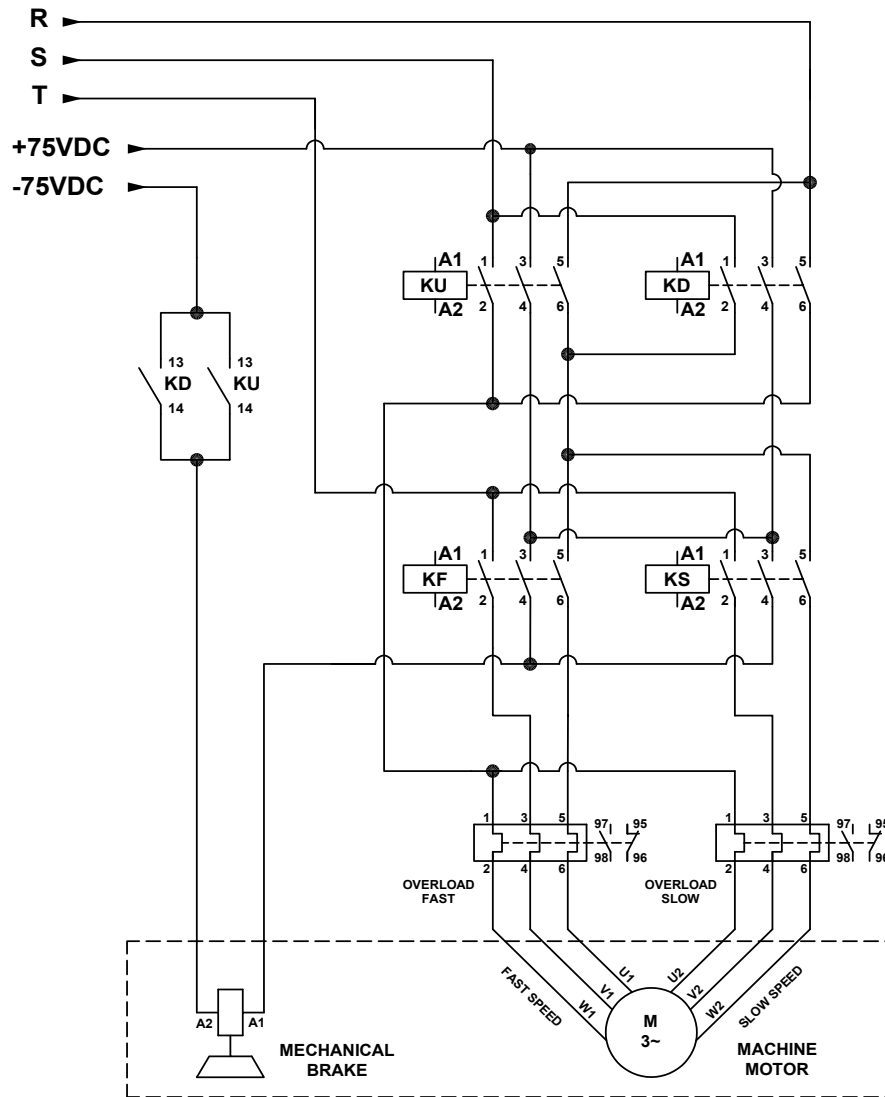

شكل 14.0 - توصيلات ال 3 فاز والفرامل

3.13 توصيل كارت مصحح الفاز (XPH-1)

- يتم توصيل نقطة CM+ الموجودة على موديلات كروت عائلة XC-12 مع A1 الموجودة على كارت مصحح الفازات (XPH-1) ، وتوصل نقطة PHN من كارت التحكم مع A2 الموجودة على كارت مصحح الفازات (XPH-1) كما تُوصَل نقطة PHR مع نقطة B2 الموجودة على كارت مصحح الفازات (XPH-1) .
- للوصول إلى أعلى درجات الأمان عند التشغيل نُوصي باستخدام النقطة المساعدة (NC) على المقفول حيث إنها تكون موصّلة في حالة وجود ال 3 فاز بغض النظر عن إتجاه ترتيب الفازات ، كما أن هذه النقطة تُفصل في حالة سقوط أحد الفازات أو أكثر.

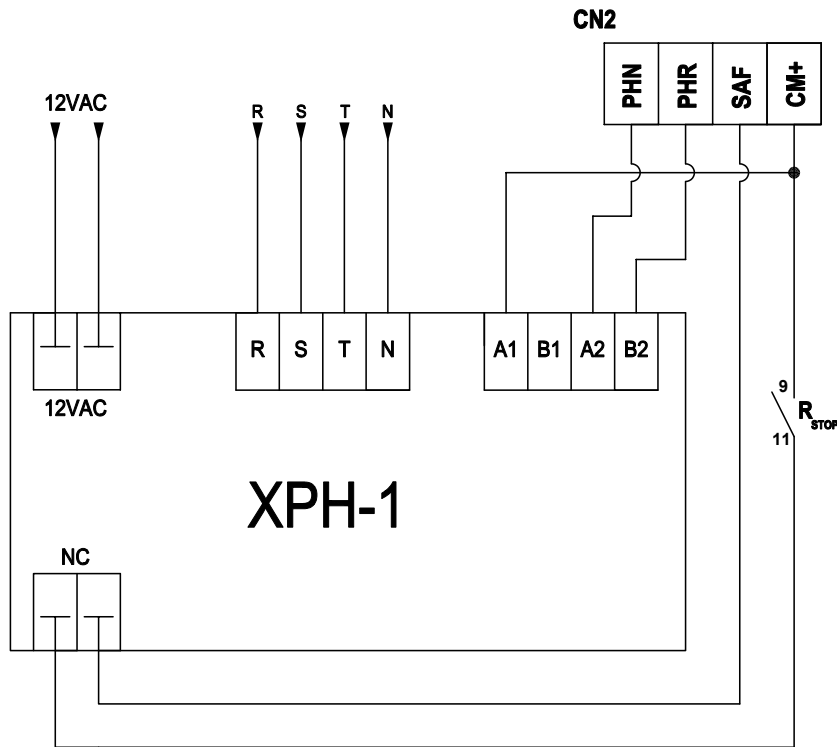

شكل رقم 15.0- توصيلات كارت مصحح الفاز (XPH-1)

3.14 توصيلات الكارت مع الإنفرتر «متعدد سرعات»

توصل أطراف التوصيل فى نظام الإنفرتر كما هو موضح فى الشكل رقم 15.0 .

- توصل روزتات الحركة كما هو موضح فى الشكل رقم 15.0 .
- انترلوك كهربي مصمم على بوردة الكارت موجود بين كلا من ريلدي الطلوع و ريلدي النزول وذلك لضمان انتقال إتجاه امن بمنع عملهم معاً.
- يجب أن يتم قطع طرف التوصيل CONT فى روزتة CN6 على النقط المفتوحة فى ريليهات دوائر الأمان قبل توصيلها بطرف تغذية كومون الإنفرتر ، حتى لا تتحرك الكابينة من دون إكتمال دوائر الأمان .

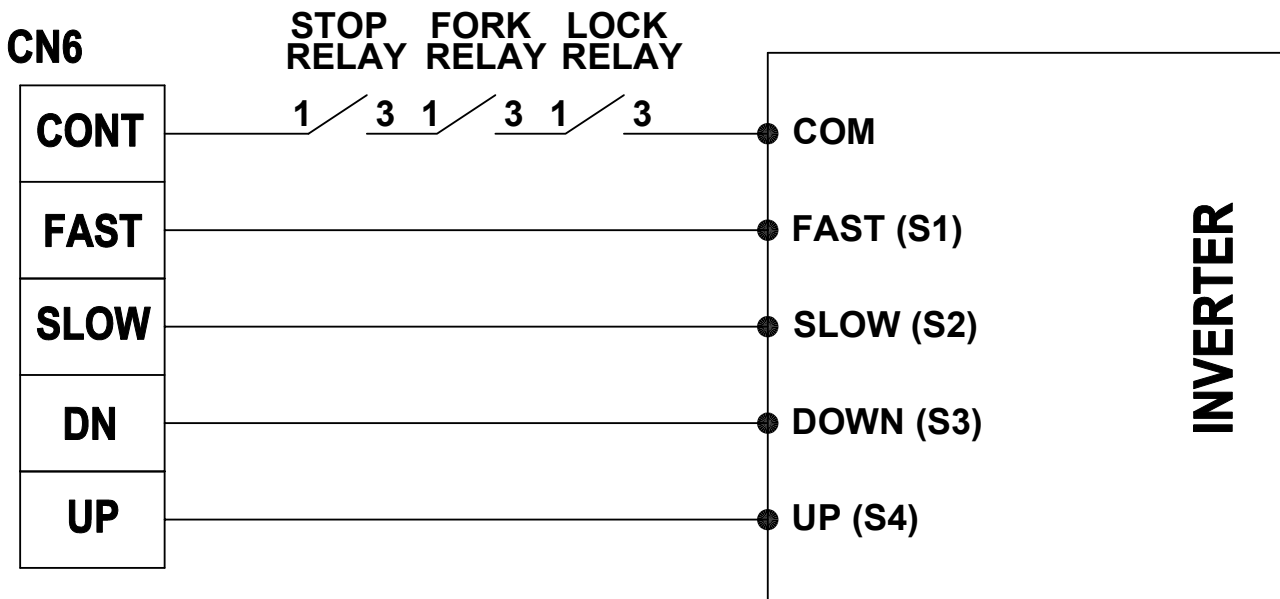

شكل رقم 16.0 - توصيلات الكارت مع الإنفرتر «متعدد سرعات»

3.16 دوائر الأمان

يتم توصيل أطراف دوائر الأمان كما هو موضح فى الشكل 17.0 حيث يتم شرح كيفية توصيل دوائر الأمان بأطراف البير على كروت موديلات XC-12 .

- يتم تشغيل دوائر الأمان بجهد 60V DC باستخدام ريليهات خارجية كما هو موضح فى الشكل .
- يوصى بأن يكون التوصيل بداية من 60V DC+ ، ثم دائرة الاستوب ، ثم دائرة الزلقة ، ثم شوك الأبواب ، وأخيرا الكوالين بحيث يكون التوصيل على التوالى. وهذا سيمنع المصعد من العمل فى حالة وجود خلل أو عطل فى أى دائرة من الدوائر المذكورة.
- يمثل الشكل رقم 17.0 الحالة التى تكون فيها جميع دوائر الأمان مغلقة مما يعنى أن الكابينة يمكنها التحرك.

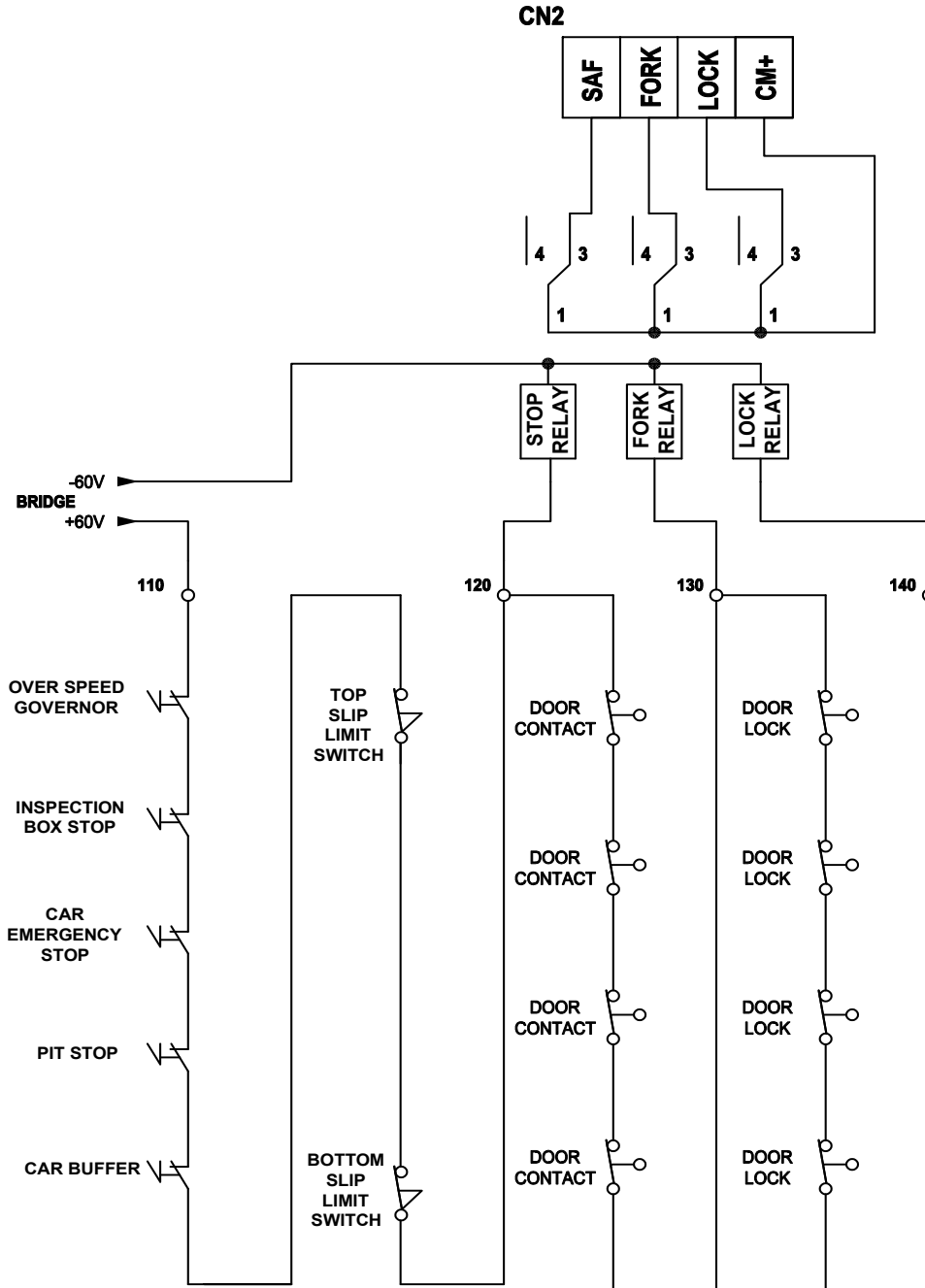

شكل 17.0 - توصيلات دوائر الأمان

3.17 ترتيب وضع الشرائح والمغناطيسات

يوضح الشكل رقم 18.0 ترتيب وضع الشرائح والمغناطيسات مع مستويات الأدوار وذلك حسب وضع مغناطيس السيليكتور ومغناطيس الايقاف .

- يتم تبديل السرعة بين السريع و البطيء من خلال مفتاح مغناطيس السيليكتور والشرائح المغناطيسية الموجود في جميع الأدوار باستثناء الأرضى و الوقفة الاخيرة.
- يتم تبديل السرعة فى الأرضى والدور الأخير عن طريق نهايتي الاتجاه العلوية والسفلية.

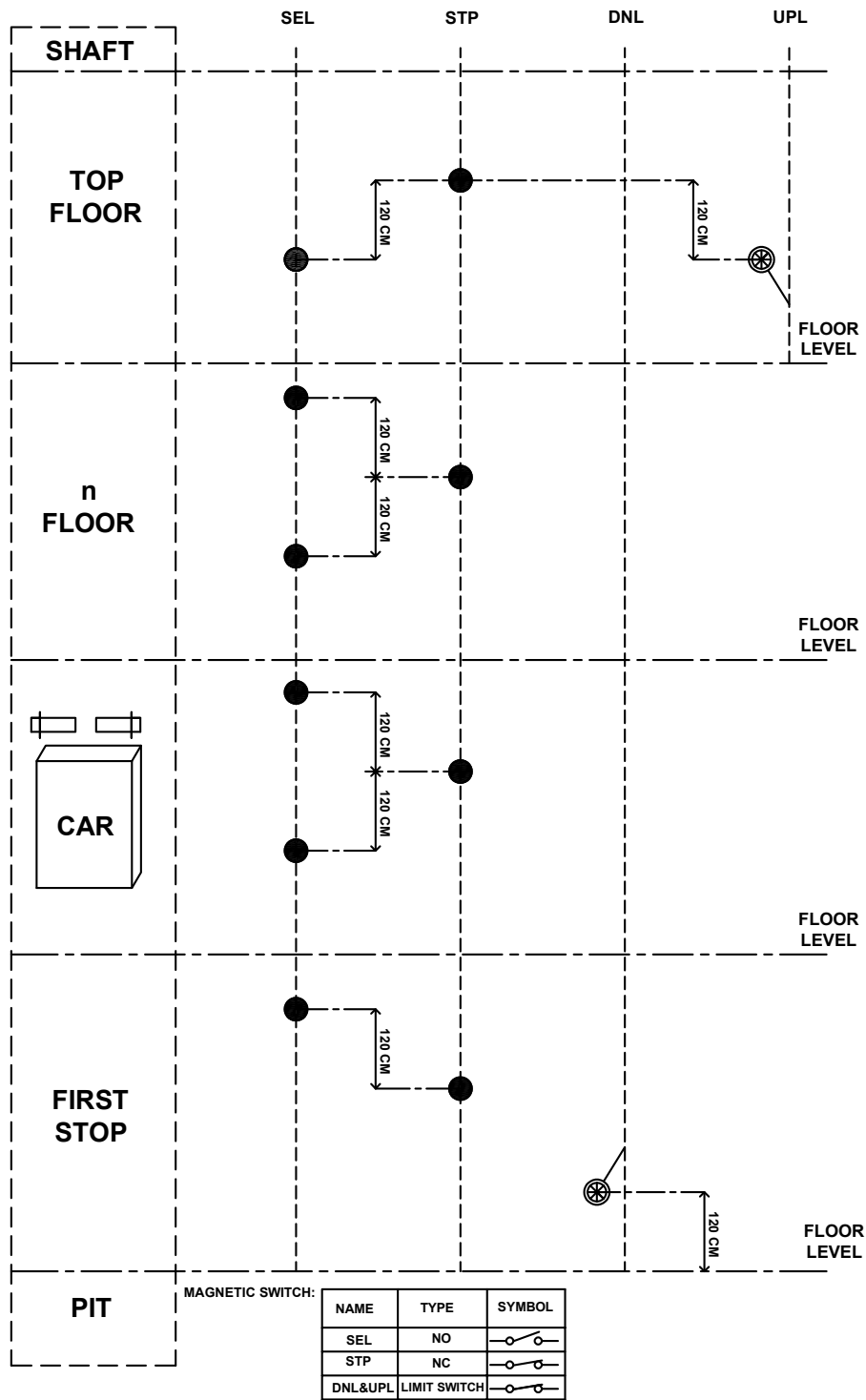

شكل 18.0 - ترتيب وضع الشرائح والمغناطيسات

3.18 توصيلات دوائر الكابينة

يتم توصيل أطراف البير كما هو موضح فى الشكل رقم 19.0 .

- يوضح الشكل رقم 19.0 طريقة توصيل أطراف الكابل المرن بين كلا من لوحة الكنترول الرئيسى والكابينة من الطلبات ، المبيانات ، علبة الصيانة ، إلى اخره.

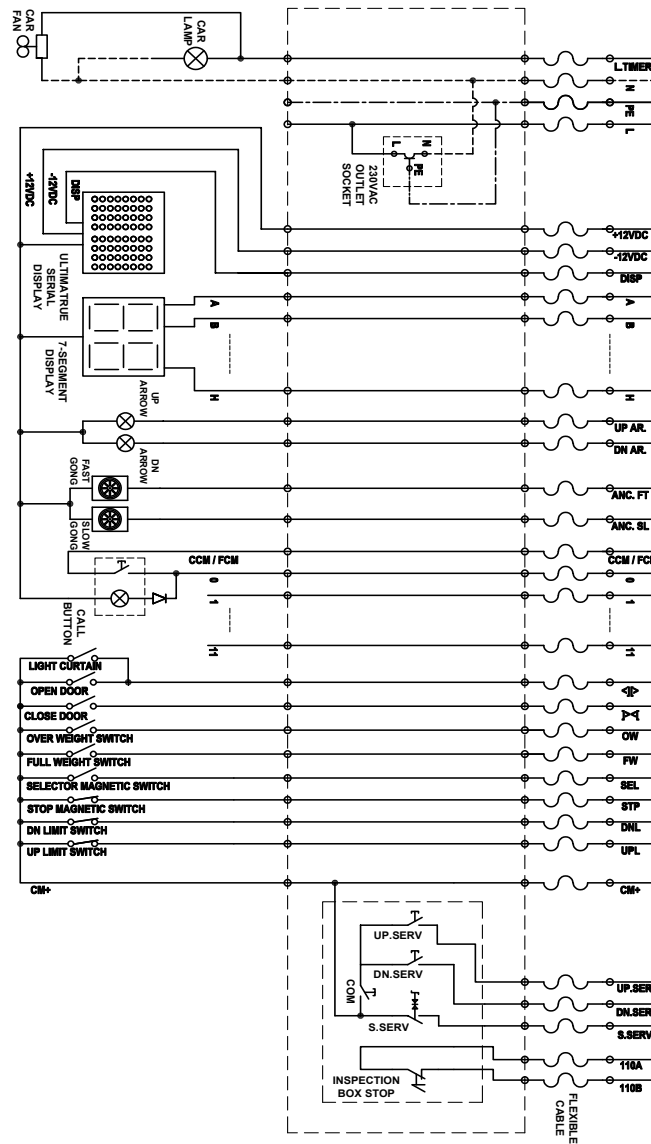

شكل 19.0 - توصيل دوائر البير

4.0 البرمجة الأساسية

يتم الدخول على البرمجة باستخدام ال 4 أزرار ضغط الموجودين على كروت موديلات XC-12

الوصف	اسم الزر
للدخول على البرمجة والخروج منها	Reset
للدخول على البرمجة و خطوات البرمجة وتعديلها وحفظها	Enter
للإنتقال بين خطوات البرمجة	+ or -

جدول 6.0 - وظيفة أزرار البرمجة

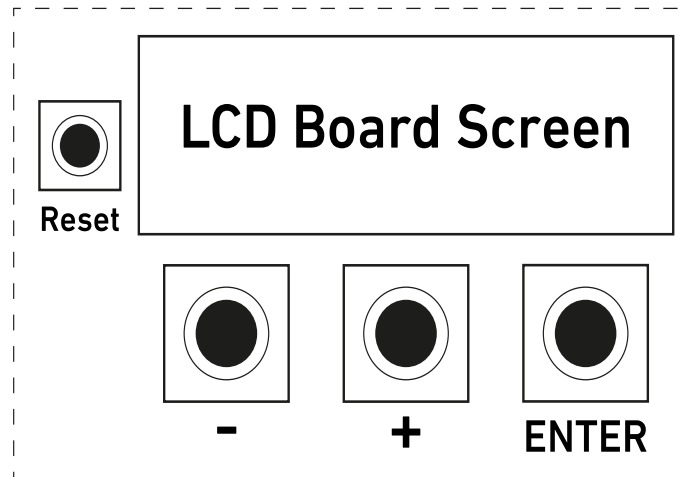

شكل 20.0 - مخطط دليل البرمجة

الدخول على البرامج الأساسية

اضغط على زر RESET لمدة ثانيتين ثم اضغط على ENTER أثناء ظهور شاشة الترحيب الموضحة بالشكل. يتضمن السطر الثانى المعلومات التى تخص الانتاج و الاصدار.

```
ULTIMATRUE
.XC-12Gen3
Y21M5-V7.34
```

اضغط على زر (+) سوف تظهر شاشة إدخال الرقم السرى.

```
Press (+) key
```

- أدخل الرقم السرى باستخدام (-) أو (+) ثم اضغط على ENTER للانتقال إلى الرقم التالي للرقم السرى.

```
Enter Password
00000
```

ملحوظة: رقم ضبط المصنع هو (00000) .

بعد إدخال الرقم السرى الصحيح والضغط على Enter سيتم توجيه المستخدم إلى وضع البرامج الأساسية.

4.1 برنامج P1 : تحديد عدد الأبواب العاملة Floor Number

- يستخدم هذا البرنامج فى تحديد عدد الوقفات العاملة (الأبواب) .
- يمكن ضبط عدد الأبواب العاملة حتى 28 باباً (وقفةً).
- اضغط على ENTER للدخول ستظهر الشاشة الآتية :-

P1>Floor Number
Floor NO:11

- ثم اضغط على ENTER بعد الاختيار للفظ .
- يمكنك تحديد عدد الأدوار من 0 إلى 28 فمثلاً إذا أردت ضبط عدد 12 وقفة فتقوم بإدخال رقم 11 ، ولبرمجة 28 وقفة قم بإدخال رقم 27 .

- عند الضغط على Enter ستقوم بالانتقال إلى وضع Protect والذي يُمكن من خلالها منع استخدام كمون الطلبات الخارجية لتسجيل الطلبات الداخلية.

- قم بالضغط على (+) أو (-) للاختيار بين الوضع ON أو OFF .

ثم اضغط على ENTER بعد الاختيار للفظ ، ثم الانتقال إلى برنامج اخر.

4.2 برنامج P2 : تحديد نوع المبين Display Mode

يستخدم هذا البرنامج فى تحديد نوع المبين المستخدم من النقاط من A-H .
اضغط على Enter للدخول على هذا البرنامج أو (+ or -) لاختيار برنامج اخر.
اضغط على (+) أو (-) لاختيار نوع المبين المطلوب.

المبين السباعى

فردة لكل دور

Display : 7 Segment

Display : Floor Wire

مبين ثنائى ذو طرف كمون سالب

مبين ثنائى ذو طرف كمون موجب

Display : Binary NEG

Display : Binary POS

- اضغط على Enter بعد الاختيار للحفظ .

- عند اختيار المبين السباعى 7-Segment أو الثنائى بنوعيه ، بعد الضغط على Enter ستظهر الشاشة الاتية :-

Floor 0:0

يلاحظ إمكانية كتابة رقم الدور على رقمين، الرقم الأول على اليسار إما (1 أو لا يوجد رقم) أما الرقم الثانى على اليمين فيمكن تغييره بالحروف والارقام الاتية :-

(فراغ) '0', '1', '2', '3', '4', '5', '6', '7', '8', '9', 'F', 'G', 'P', '-' or 'space'.

- اضغط على (+) أو (-) لتغيير الرقم الأول.
- اضغط Enter لاعداد الرقم الثاني.
- اضغط على (+) أو (-) لتغيير الرقم الثاني.
- عند الانتهاء اضغط على Enter ستظهر كلمة Store .
- عند الانتهاء اضغط على Enter مرة أخرى لحفظ الرقم أو (+) أو (-) فى حالة الرغبة فى إعادة الضبط لنفس الدور.
- كرر الخطوات السابقة حتى تنتهى من كل الأدوار.

4.3. برنامج P3 المبين السريال XD-S (LED Matrix)

يستخدم هذا البرنامج فى تحديد الأبعدية الرقمية المطلوبة المكونة من خانتين لكل وقفة والتي سيتم استخدامها مع مبين السريال RS232 .

ملحوظة

لا يمكن إستخدام هذا البرنامج الا مع مبين التيماترو السريال XD-S .

ملحوظة

عند إستخدام المبين السريال ستجد عدد كبير من الحروف المتوفرة التى تتيح اختيار حرفين / رمزين لأى وقفة.

- اضغط على ENTER للدخول .

Floor 0:0

- يمكن تغيير الأرقام (الأول والثاني) إلى أرقام أو حروف أو علامات .

- اضغط على (+) أو (-) لتغيير الرقم الأول.

- اضغط ENTER لإعداد الرقم الثاني.

- اضغط على (+) أو (-) لتغيير الرقم الثاني.

- عند الانتهاء اضغط على ENTER ستظهر كلمة Store? لفترة مؤقتة.

- اضغط على ENTER مرة أخرى لحفظ الرقم أو (+) أو (-) فى حالة الرغبة فى إعادة الضبط لنفس الدور.

كرر الخطوات السابقة حتى تنتهي من جميع الأدوار.

4.4. برنامج P4 اختيار نوع الباب Door Type

- يستخدم هذا البرنامج فى تحديد نوع الباب المناسب.
- اضغط على Enter للدخول أو الضغط على (+) أو (-) لاختيار برنامج اخر.
- لاختيار نوع الباب قم بالضغط على + أو -

عادى

Door : Manual

نصف أوتوماتيك

Door : Semi Automatic

أوتوماتيك مفتوح

Door : Wait-Open

أوتوماتيك مقفول

Door : Wait-Close

- اضغط على Enter بعد الاختيار للحفظ ثم الانتقال لبرنامج اخر .

4.5 برنامج P5 اختيار نظام تشغيل المصعد System Type

يستخدم هذا البرنامج لاختيار نظام تشغيل مناسب للمصعد.

- للدخول اضغط على Enter ثم اضغط على (+) أو (-) لاختيار نظام التشغيل .

موتور سرعتين

موتور سرعة واحدة

System : Two Speed

System : One Speed

- اضغط على Enter بعد الاختيار للحفاظ .

ملحوظة: عند تشغيل متعدد السرعات (إنفرتر) يتم اختيار نظام السرعتين.

4.6 برنامج P6 اختيار نوع التجميع Collective

يستخدم هذا البرنامج لاختيار نوع التجميع .

-اضغط على ENTER للدخول ثم اضغط على (+) أو (-) لاختيار نوع التجميع.

- تجميع نزول DOWN COLL : تجميع الطلبات في إتجاه النزول فقط.

Collective:
Down coll.

- تجميع كلى SEMI COLL : تجميع الطلبات في إتجاهات الصعود والنزول.

Collective:
Semi coll.

لخدمة طلب واحد فقط APB

Collective:
APB coll.

- اضغط على Enter بعد الاختيار للحفظ ، ثم الانتقال إلى برنامج اخر.

4.7 برنامج P7 زمن التوقف على الدور Wait Time

يستخدم هذا البرنامج في تحديد الزمن الذي تنتظره الكابينة بعد تمام الوقوف على الدور وقبل التحرك مرة أخرى.

- للدخول اضغط على Enter

ستظهر الشاشة الآتية:-

Wait time: 4

- اضغط على (+) أو (-) لتحديد الزمن من 2 إلى 30 ثانية.

- اضغط على Enter بعد الاختيار للحفظ والانتقال إلى برنامج اخر.

4.8 برنامج P8 زمن عمل الكامنة CAM Time

يستخدم هذا البرنامج في تحديد زمن الانتظار بين بداية شد الكامنة وغلق الكالون .
اضغط على Enter للدخول

ستظهر الشاشة الآتية:-

P8> CAM TIME

- اضغط على (+) أو (-) لتحديد الزمن من 2 إلى 10 ثوانى .

Cam Time : 3

- اضغط على ENTER بعد الاختيار للحفظ.

وفي حالة أن الباب أتوماتيك وبالذخول على هذه الخطوة ستظهر
الشاشة التالية وهو زمن فتح الباب الأتوماتيك .

Cam Open : 3

- اضغط على (+) أو (-) لتحديد هذا الزمن.

- اضغط على Enter بعد الاختيار للحفظ
وبعد ذلك ستظهر الشاشة الآتية:-

Cam Close : 3

وهو زمن غلق الباب الأتوماتيك.

- اضغط على (+) أو (-) لتحديد هذا الزمن.
- اضغط على Enter بعد الاختيار للحفظ والانتقال إلى برنامج اخر.

4.9 برنامج P9 أقصى زمن للسرعة البطيئة Slow Time

يستخدم هذا البرنامج في تحديد أقصى زمن لتحرك الكابينة بالسرعة البطيئة وبعد انتهائه يتم إيقاف الكابينة أوتوماتيكيا .

- اضغط على ENTER للدخول ستظهر الشاشة الآتية :-

P9> SLOW TIME

- اضغط على (+) أو (-) لتحديد الزمن من 4 إلى 25 ثانية

Slow Time : 8

- اضغط على ENTER بعد الاختيار للحفظ والانتقال إلى برنامج اخر.

4.10 برنامج P10 أقصى زمن للسرعة السريعة Fast Time

يستخدم هذا البرنامج في تحديد أقصى زمن لتحرك الكابينة بالسرعة السريعة وبعد انتهائه يتم إيقاف الكابينة أوتوماتيكياً.

ملحوظة

في حالة عدم وجود نبضات من شرائح السيليكتور وكذلك شرائح الإيقاف يمكن لبرنامج Fast Time أن يحدث إيقافاً للماكينة وكذلك أى عمليات تشغيل تخص كروت موديلات XC-12 حتى يتم حل المشكلة. أما في حالة وجود نبضات من شرائح الإيقاف فقط فتستمر الكابينة في الحركة في نفس الاتجاه إلى أن تصل إلى نهاية الاتجاه العلوية أو السفلية ومن ثم يبدأ في التحرك على السرعة البطيئة وبعدها يتوقف على مستوى الدور. يضمن هذا السيناريو خروج امن لركاب المصعد في حالة إنتهاء أقصى زمن للسرعة السريعة.

- اضغط على ENTER للدخول ستظهر الشاشة الآتية :-

P10> FAST TIME

- اضغط على (+) أو (-) لتحديد الزمن من 10 إلى 90 ثانية.

Fast Time: 15

- بالضغط على Enter سيتم دخولك على خطوة Supervisor لتحديد كيفية الرجوع إلى الوضع الطبيعي للعمل في حالة حدوث أقصى زمن للسرعة السريعة.

- اضغط على (+) أو (-) لاختيار الوضع OFF أو ON .

- في حالة اختيارك OFF تُلغى هذه الخاصية ويعود الكارت لوضع التشغيل الطبيعي عند الضغط على زر RESET . أو فصل الكهرباء وإعادة تشغيلها.

Supervisor
0 OFF

- فى حالة إختيارك ON تفعل هذه الخاصية ويعود الكارت لوضع التشغيل الطبيعى بالدخول فى وضع الصيانة أولا ثم الخروج منه.

Supervisor
1 ON

ملحوظة

- عند تفعيل خاصية Supervisor على وضع ON فى كروت موديلات XC-12 فان كارت التحكم يمنع المصعد من العمل حتى فى حالة عمل Reset للكارت (فصل الكهرباء وإعادة تشغيلها) مع ظهور عطل Fast time على شاشة الكارت ، ولكن عندما تكون خاصية Supervisor على الوضع OFF يعود الكارت لوضع التشغيل الطبيعى بمجرد عمل Reset للكارت.
- للخروج من وضع Supervisor في حالة تفعيله والعودة لوضع التشغيل الطبيعى لابد أن يدخل الكارت فى وضع الصيانة ثم الخروج منه.
- يضمن هذا الإجراء أن يكون الشخص المسئول مؤهلاً لمراقبة حدوث سبب الخطأ لانتهاء زمن للسرعة السريعة Fast Time قبل أن يعود المصعد للعمل بشكل طبيعى مرة أخرى.
- عند الانتهاء اضغط على Enter للحفاظ ثم الانتقال إلى برنامج اخر.

4.11 برنامج P11 زمن إضاءة الكابينة Lamp Time

يستخدم هذا البرنامج في تحديد زمن الإضاءة الذي بعد انتهائه تنطفئ إنارة الكابينة في حالة سكون المصعد.

- اضغط على ENTER للدخول ستظهر الشاشة الآتية :-

P11> LAMP TIME

- اضغط على (+) أو (-) لتحديد الزمن من 1 إلى 90 ثانية.

Lamp Time: 8

- اضغط على ENTER للفظ ثم الانتقال إلى برنامج اخر.

4.12 برنامج P12 مرتب الثلاثة فاز Phase Sequence

يختص هذا البرنامج بتصحيح اتجاه حركة الكابينة طبقا لترتيب الثلاث فاز - ولا يمكن الدخول او تعديل هذا البرنامج في جميع كروت موديلات XC-12.

4.13 برنامج P13 كود تشغيل الطلبات الداخلية Keycode

يستخدم هذا البرنامج فى تفعيل كود تشغيل الطلبات الداخلية المكون من ثلاثة أرقام وهو البديل الأمثل لمفتاح الكابينة أو الكروت المكودة و يتم الاختيار بين تشغيل أو إلغاء الخاصية . يجب تحديد تسلسل الكود فى نطاق اطراف الطلبات الداخلية الموجودة على كروت موديلات XC-12
 - اضغط على ENTER للدخول ستظهر الشاشة الآتية :-

Keycode
0 OFF

Keycode
1 ON

- اضغط على (+) أو (-) للاختيار بين تشغيل ON أو إلغاء OFF .
- عند اختيار الوضع ON اضغط Enter ستظهر الشاشة الآتية :-

SET KEY CODE
<<123>>

- اضغط على (+) أو (-) لتغيير الرقم الأول ثم اضغط Enter وكرر ما سبق لتغيير باقي الأرقام.

- اضغط على ENTER بعد الاختيار للحفظ .

ملحوظة: يجب اختيار الرقم السرى ضمن نطاق الأدوار العاملة.

5.0 البرمجة المتقدمة

الدخول على البرمجة المتقدمة

- اضغط على زر RESET لمدة ثانيتين ثم اضغط على زر ENTER
- أثناء ظهور شاشة الترحيب الموضحة بالشكل ستظهر الشاشة الآتية: يتضمن السطر الثاني المعلومات التي تخص الانتاج و الاصدار.

```

ULTIMATRUE
.XC-12Gen3
Y21M5-V7.34

```

- اضغط على زر (-) ثم (+) معا سوف تظهر شاشة إدخال الرقم السرى .

```

PRESS (+) KEY

```

- أدخل الرقم السرى باستخدام (-) أو (+) .
- ثم اضغط على Enter للانتقال إلى الرقم التالى للرقم السرى.

```

ENTER PASSWORD
00000

```

ملحوظة: رقم ضبط المصنع هو (00000)
بعد إدخال الرقم السرى الصحيح والضغط على ENTER سيتوجه المستخدم إلى خطوات البرمجة المتقدمة.

5.1 برنامج P14 عدد مرات محاولات الكامنة CAM Trials

يستخدم هذا البرنامج لتحديد عدد المحاولات التي يقوم بها الكارت لغلق الكالون عن طريق شد الكامنة وبعدها يقوم بإسقاط كافة الطلبات و إيقاف الكارت عن العمل للحفاظ على الكامنة من التلف. عند اختيار القيمة صفر فان كارت التحكم سيقوم بإسقاط كافة الطلبات بعد سقوط ريلاي الكامنة ويقبل كارت التحكم بتسجيل طلبات مرة اخرى ومع كل مرة يقوم بشد ريلاي الكامنة مرة أخرى.

ملحوظة :

- في حالة فشل الكامنة في غلق الكالون بعدد محاولات البرمجة المحددة سيتم إلغاء كافة الطلبات لحماية الكامنة من الانصهار والتلف.

- اضغط على Enter للدخول ستظهر الشاشة الآتية

P14> CAM TRIALS

- اضغط على (+) أو (-) لتحديد عدد المحاولات.

- في حالة عدم الرغبة في تفعيل هذه الخاصية ، يتم اختيار الرقم صفر.

Cam Trial: 0

- اضغط على Enter بعد الاختيار للحفاظ ثم الانتقال إلى برنامج اخر .

5.2 برنامج P15 زمن الشوكة Fork Time

يقوم هذا البرنامج بإسقاط كافة الطلبات وغلق نورالكابينة وذلك في حالة فتح الشوكة الخاصة بالباب الخارجى طوال هذا الزمن. وبعد إلغاء هذا الزمن يتم إلغاء كافة الطلبات. ملحوظة

- زمن الشوكة فى الأبواب العادية يتراوح بين 1-4 دقائق ، بعد إنتهاء هذا الوقت يقوم الكنترول بإلغاء كافة الطلبات وذلك فى حالة عدم عمل نقطة Fork فى حالة الابواب العادية .
- فى الابواب الأوتوماتيك تستخدم نقطة Fork على إعتبار كونها نقطة كالون إضافية للباب الأوتوماتيك الداخلى . ويوصى بتوصيله بطرف CM+ فى حالة عدم استخدامها.
- اضغط على ENTER للدخول ستظهر الشاشة الآتية

P15> FORK TIME

- اضغط على (+) أو (-) لتحديد الزمن من دقيقة إلى 4 دقائق .

Fork Time: 4
1 ON

- اضغط على Enter بعد الاختيار للحفظ والانتقال لبرنامج اخر.

5.3 برنامج P16 زمن ودور التجريش Park Time

هذا البرنامج يتعلق بتحديد الزمن الذي يتم تحريك الكابينة بعد انتهائه إلى الدور المحدد للجراج في حالة عدم استخدام المصعد. بعد إنتهاء هذا الوقت سيتحرك المصعد أوتوماتيكيا ليقف على دور التجريش المحدد مسبقاً. لالغاء التجريش يتم اختيار مدة الزمن بقيمة اكبر من 29 دقيقة حينها ستظهر كلمة OFF على الشاشة.

P16> PARK TIME

- اضغط على ENTER للدخول .

ستظهر الشاشة الآتية:-

Park time: XX
0 OFF

- اضغط على (+) أو (-) لتغيير الزمن.

- اضغط على ENTER بعد الاختيار للحفظ .

ملحوظة: يتم تحديد زمن التجريش من دقيقة إلى 29 دقيقة أما في حالة الضغط على (+) لعدد أكبر من (29 دقيقة) يلغى الجراج.

Park Time: 29
1 ON

- في حالة استخدام زمن للجراج ستظهر شاشة إدخال الدور المطلوب للجراج .-
- اضغط على (+) أو (-) لتحديد دور الجراج.

Park Floor: 0

- اضغط على Enter بعد الاختيار للحفظ والانتقال برنامج اخر.

5.4 برنامج P17 زمن الصيانة الإجبارى Operation Timeout

يقوم هذا البرنامج بتفعيل الزمن الذي بعد انتهائه يتوقف الكارت عن العمل. تتمثل أهمية تلك الخاصية فى كونها وسيلة لعمل فحص روتينى للصيانة بشكل إجبارى. يمكن تحديد المدة من بين شهر إلى 6 أشهر .

- اضغط على ENTER للدخول ستظهر الشاشة الآتية :-

P17> OPER.TIMEOUT

ويمكنك في هذا البرنامج:

- اختيار OFF لإيقاف عداد الزمن، فيعمل الكارت بدون توقف إطلاقاً .

Oper . Timeout:
0 OFF

- اختيار ON لتشغيل عداد الزمن.

Oper . Timeout:
1 ON

- اختيار Restart لتصفير عداد احتساب الزمن وغلق العداد.

Oper . Timeout:
2 Restart

- اضغط على Enter بعد الاختيار للحفظ .
- فى حالة اختيار الوضع ON ثم الضغط على Enter ستظهر شاشة تحديد المدة من شهر إلى 6 أشهر .

Period: 1 month

- اضغط على Enter بعد الاختيار للحفظ والانتقال إلى برنامج اخر.

5.5 برنامج P18 إدخال رقم تليفون مركز الصيانة Service Telephone

يمكن للمستخدم من خلال هذا البرنامج تحديد رقم التليفون المراد الاتصال به لكي يظهر على شاشة كارت التحكم عند انتهاء الزمن المحدد للصيانة الإجبارية التي توقف المصعد عن العمل.

- اضغط على ENTER للدخول ستظهر الشاشة الآتية

P18> SERVICE

- اضغط على (+) أو (-) لتغيير الرقم الأول اضغط على ENTER للحفظ والانتقال إلى الرقم الثاني .

- اضغط على (+) أو (-) لتغيير الرقم الثاني .

- اضغط على Enter للحفظ والانتقال إلى الرقم الثالث .

- كرر الخطوات السابقة حتى يتم الانتهاء من إدخال الرقم بالكامل.

SERVICE TEL.
00000000000

- في النهاية اضغط على Enter للحفظ والانتقال إلى برنامج اخر.

5.6 برنامج P19 تغيير الرقم السري Set Password

يمكنك هذا البرنامج من تغيير الرقم السري الذي يستخدم في الدخول على خطوات البرمجة.

- اضغط على ENTER للدخول ستظهر الشاشة الآتية

P19> SET PASSWORD

- لتغيير الرقم السري من البرمجة الأساسية اضغط على (+) أو (-) لتغيير الرقم الأول ثم اضغط على Enter للحفظ والانتقال إلى الرقم الثاني .

- اضغط على (+) أو (-) لتغيير الرقم الثاني ثم اضغط على ENTER للحفظ والانتقال إلى الرقم الثالث.

- كرر الخطوات السابقة حتى تنتهي من إدخال الرقم بالكامل حتي تظهر كلمة Store في النهاية اضغط على Enter للحفظ .

BASIC PASSWORD

>>00000<<

- اضغط على Enter لتغيير الرقم السري للبرمجة المتقدمة .

ADVANCED PASSWORD

>>00000<<

- كرر الخطوات السابقة حتى تنتهى من إدخال الرقم بالكامل حتى تظهر كلمة Store? فى النهاية .
- اضغط على Enter للحفظ ثم الانتقال إلى برنامج اخر.

5.7. برنامج P20 إلغاء دور من الخدمة Active Floor

يمكنك هذا البرنامج من إلغاء أو تفعيل دور أو أكثر من الخدمة سواء كان من الطلبات الداخلية والخارجية معاً بحيث لا يستجيب الكارت عند تسجيل هذه الطلبات ويمكن إعادة تشغيلها مرة أخرى.

ملحوظة

يتيح برنامج Active Floor أقصى درجات التحكم بحيث يمكن إستبعاد أى من الوقفات بدون الحاجة إلى فك أو فصل أى من التوصيلات الخاصة بهذه الطلبات فى كارت التحكم.

- اضغط على ENTER للدخول ستظهر الشاشة الآتية:-

P20>ACTIVE FLOOR

- اضغط على (+) أو (-) للاختيار بين تشغيل تسجيل الدور ON أو إلغاء تسجيل الدور OFF

Floor 0
0 OFF

Floor 0
1 ON

- فى حالة اختيار OFF سيتم إلغاء الطلب داخليا وخارجيا.

- فى حالة اختيار ON سيتم تفعيل الطلب داخليا وخارجيا.

- قم بالضغط على (+) مع (-) فى نفس الوقت لتأكيد الاختيار وذلك لتأمين عدم الاختيار الخاطئ .

- اضغط على ENTER لبرمجة الدور التالي.

- كرر الخطوات السابقة حتى تنتهي من جميع الأدوار.

- وفى النهاية اضغط على ENTER للحفظ ثم الانتقال إلى برنامج اخر.

5.8. برنامج P21 برمجة أمان شوكة الكالون Lock Error

يختص هذا البرنامج بتفعيل أو تعطيل مراقبة أمان شوكة الكالون. وتتمثل أهمية هذا البرنامج في عمله على المراقبة المستمرة للتأكد من سلامة أمان الكالون عند تشغيله بمعنى أنه لا بد من فتح أمان شوكة الكالون عند كل توقف للكابينة على الدور، وفي حالة عدم فتح أمان الكالون لن يتم تحريك الكابينة وذلك لتأمين الركاب في حالة إلغاء أمان كالون لأي دور أو في حالة عطل ريلاي الكالون داخل لوحة الكنترول .

- اضغط على ENTER للدخول ستظهر الشاشة الآتية:-

P21> LOCK ERROR

- اضغط على (+) أو (-) للاختيار بين إلغاء أمان شوكة الكالون OFF أو تشغيل أمان شوكة الكالون ON .

LOCK ERROR:
1 ON

LOCK ERROR:
0 OFF

وفي حالة اختيار الوضع ON ستظهر لك شاشة إدخال الكود .

LOCK ERROR:
Press Code

- اضغط على (+) مع (-) في نفس الوقت لتأكيد الاختيار وذلك لتأمين عدم الاختيار الخاطئ.

- عند الإنتهاء قم بإدخال ENTER للحفظ والانتقال إلى برنامج اخر.

5.9. برنامج P22 برنامج أقصى عدد للطلبات الداخلية Max Calls

يمكنك من خلال هذا البرنامج اختيار أقصى عدد للطلبات الداخلية يمكن تسجيله. تتمثل أهمية هذه الخاصية في تأمين المصعد من أي عبث يقوم به أي من ركاب المصعد بحيث لا يقبل تسجيل عدد طلبات داخلية أكثر من العدد المحدد.

- اضغط على ENTER للدخول ستظهر الشاشة الآتية:-

P22> MAX CALLS

- اضغط على OFF لإلغاء هذه الخاصية .

MAX CALLS:
OFF

- اضغط على (+) أو (-) لاختيار أقصى عدد لتسجيل الطلبات (4 أو 6 أو 8) .

MAX CALLS
4 CALLS

- اضغط ENTER ستظهر شاشة إدخال الكود.

MAX CALLS
Press Code

- اضغط على (+) مع (-) فى نفس الوقت لتأكيد الاختيار وذلك لتأمين عدم الاختيار الخاطئ.

- عند الانتهاء قم بالضغط على ENTER للحفظ ثم الانتقال إلى برنامج اخر.

5.10. برنامج P23 الحريق Fire Man

يمكن من خلال هذا البرنامج تفعيل أو تعطيل الإجراءات و التحركات التي يقوم بها كارت التحكم فى حالة وجود إشارات إنذار الحريق الى جانب تحديد الدور الذى سيتم التوجه إليه أوتوماتيكيا فى حالة وجود حريق .

- اضغط على ENTER للدخول ستظهر الشاشة الآتية:-

P23> FIRMAN

- اضغط على (+) أو (-) للاختيار بين تشغيل نقطة إنذار الحريق ON أو إلغائها OFF .

Fireman
0 OFF

Fireman
1 ON

- اضغط على ENTER بعد الاختيار للحفظ .

- اضغط على (+) مع (-) فى نفس الوقت لتأكيد الاختيار وذلك لتأمين عدم الاختيار الخاطئ .

- ستظهر شاشة ضبط رقم الدور المراد توجه الكابينة نحوه عند حدوث حريق .

Fireman
Press Code

Fire Floor : 0

- اختر رقم الدور عن طريق الضغط على (+) أو (-) ثم اضغط على ENTER بعد الاختيار
للحفظ ثم الانتقال إلى برنامج اخر .

5.11 برنامج P24 برنامج إعادة ضبط المصنع Factory Set

يستخدم هذا البرنامج في إستعادة جميع الإعدادات الخاصة بالكارت إلى وضع ضبط المصنع.

P24> FACTORY SET

- اضغط على Enter للدخول ستظهر الشاشة الآتية:-

Factory Set
Press Code

- اضغط على (+) مع (-) فى نفس الوقت لتأكيد الاختيار وذلك لتأمين عدم الاختيار الخاطئ ستظهر الشاشة الآتية - :

Press Code...
FACTORY SET OK

- عند الانتهاء يرجى الضغط على ENTER للحفظ والانتقال إلى برنامج اخر.

5.12. برنامج P25 التحكم فى صيانة المصعد Service Control (Inspection Mode)

يُمكن هذا البرنامج المستخدم من التحكم فى المصعد فى وضع الصيانة باستخدام أزرار البرمجة حيث يستخدم زر (+) لتحريك الكابينة فى اتجاه الصعود و يستخدم زر (-) فى تحريك الكابينة فى اتجاه النزول ، أما زر ENTER فيستخدم فى تبديل سرعة المصعد قبل تحريك الكابينة ، أما زر RESET فيستخدم فى الخروج من وضع البرمجة.

ملحوظة

يوجد انترلووك بين تفعيل برنامج التحكم فى صيانة المصعد (Inspection Mode Program) وإشارة الصيانة من البير وذلك لضمان أقصى درجات الأمان والسلامة لفنى المصعد.

وبتفعيل هذا البرنامج يمكن تحريك المصعد صيانة باستخدام أزرار البرمجة.

P26> SERVICE CTRL

- اضغط على Enter للدخول إلى البرنامج ستظهر الشاشة التالية :-

MANUAL SERVICE
0 OFF

وهذه الشاشة تعني أن الخاصية غير مفعلة.

- اضغط على (+) لتفعيل الخاصية وجعلها ON ستظهر الشاشة الآتية :-

MANUAL SERVICE
1 ON

- قم بحفظ الاختيار عن طريق الضغط على ENTER ستظهر الشاشة الآتية: -

F2 S4 SLOW
ERR SERV 8

وهذا يعني أن المصعد في وضع الصيانة على السرعة البطيئة.

كما يمكن في هذه الحالة الاختيار بين تحريك المصعد بالسرعة السريعة أو السرعة البطيئة بالضغط على زر Enter كما بالشاشة

F2 S4 FAST
ERR SERV 8

- يمكن اختيار اتجاه الحركة عن طريق الضغط على زر (+) للحركة في اتجاه الصعود أو (-) للحركة في اتجاه النزول.
- وللخروج قم بالضغط على Reset .
- وعند الإنتهاء قم بالضغط على ENTER للحفظ ثم الانتقال إلى برنامج اخر.

6.0 البرمجة الإضافية

6.1 المبين الثنائي «البيناري» (XD-B)

الرمز المكتوب على مابين التيماترو (XD-B)	رقم البرمجة على الكارت
BLANK	0
P1	1
G	2
M	3
1	4
2	5
3	6
4	7
5	8
6	9
7	10
8	11
9	12
10	13
11	14
12	15
13	16
14	17
15	18
16	19
17	20
18	21
19	22
20	23
21	24
22	25
23	26
24	27

جدول رقم 7.0 - برمجة المبين الثنائي «البيناري» (XD-B)

7.0 تشخيص الأعطال

7.1. إظهار أعطال المصعد علي الشاشة

تتسم كروت موديلات XC-12 بتوفير إمكانية إظهار الأعطال و الأخطاء على شاشة الكارت وذلك فى شكل رموز وأكواد.

كود العطل	العطل على الشاشة	بيان العطل
2	MTR	أوفر لود السريع والبطيء (Over Current)
3	UPLM	نهاية اتجاه صعود مفتوحة
4	DNLM	نهاية اتجاه نزول مفتوحة
5	S-F, S-L	أمان الكالون والشوكة
6	FORK	عطل شوكة
7	LOCK	عطل كالون
8	SERV	المصعد في وضع الصيانة
9	STOP	عطل ستوب
10	FIRE	إشارة حريق
11	RESERVED	---
12	FSTT	نهاية زمن السريع
13	O.WT	يوجد وزن زائد داخل الكابينة
14	PHFL	عطل فى دائرة الفازات
	*	عطل فى زرار طلب الدور

جدول 8.0 بيان الأعطال على الشاشة

7.2 الأعطال على المبين السباعى 7-Segment

رمز العطل على المبين	بيان العطل
E	نهاية اتجاه صعود أو نهاية إتجاه نزول
L	أمان كالون
C	ستوب كابينة
H	عطل فى الفازات
F	نهاية زمن السريع
U	زمن باب مفتوح (Fork Time)
n	فتح نقطة MTR
≡	زحلقة - صيانة - وزن زائد

جدول 9.0 بيان الأعطال على المبين السباعى 7-Segment

7.3 الأعطال على المبين السريال (XD-S)

رمز العطل على المبين	بيان العطل
MT	أوو فرلوود السريع والبطيء
UL	نهاية اتجاه صعود
DL	نهاية اتجاه نزول
LK	أمان كالون
ST	ستوب كابينة
FR	حريق
SV	المصعد في وضع الصيانة
CE	عطل بأطراف توصيل المبين السريال
DR + رقم الدور	باب مفتوح أو انتهاء زمن Fork Time
PH	عطل في الفازات
FT	نهاية زمن السريع
OW	وزن زائد

جدول 10.0 بيان الأعطال على المبين السريال

8.0 الشروط والأحكام

لا تتحمل الشركة المصنعة أى مسئولية قانونية عن أى ضرر قد يلحق أو عن وقوع إصابات مباشرة أو غير مباشرة جراء إستخدام أى من المنتجات. يجب على المستخدم إتباع الممارسات السليمة والامنة فى التعامل مع المنتج كما هو وارد فى هذا المستند وهذا على سبيل المثال لا الحصر. كما ينبغى إحالة الأمر والتواصل مع «التيماetro للصناعات الهندسية» فى حالة ما إذا وجدت أية صعوبات قد يواجهها المستخدم فى التعامل مع المنتج غير المذكورة بشكل محدد فى ذلك المستند. تحتفظ التيماetro للصناعات الهندسية بالحق فى إجراء أى تغييرات فنية أو أى تعديلات تخص محتوى هذا المستند من دون إذن مسبق. أما بالنسبة للطلبات التى تم تحصيلها بالفعل فيسرى ما تم الاتفاق عليه مسبقاً. التيماetro للصناعات الهندسية غير مسئولة عن الفهم أو التفسير الخاطيء لأى محتوى مذكور فى هذا المستند.

تحتفظ التيماetro للصناعات الهندسية بحقوق الملكية الفكرية فيما يخص هذا المستند بما يتضمنه من محتوى وشروط ورسومات.

يحظر العمل على تعديل أو إعادة صياغة أو إعادة إنتاج المحتوى الوارد فى هذا المستند من دون الموافقة المسبقة ل التيماetro للصناعات الهندسية

© Copyright 2023 Ultimatrue Engineering Industries.
All rights reserved.

9. الضمان

تضمن التيماترو للصناعات الهندسية سلسلة كروت التحكم في المصعد XC-12 ضد كافة عيوب الصناعة و تكون مدة الضمان عاما من تاريخ تركيب و تشغيل الكارت على أن يتم تركيب و تشغيل الكارت وفقا للمواصفات الفنية و التعليمات الموضحة فى دليل المستخدم.

لا يسرى هذا الضمان فى الحالات الآتية :-

- الأضرار الناتجة من قصور أو أخطاء فى توصيلات الكارت.
- الأضرار الناتجة عن إرتفاع أو إنخفاض الجهد الكهربى.
- الأضرار الناتجة من سوء الاستخدام و عدم الالتزام بتعليمات التشغيل الموضحة المرفقة مع الكارت.
- الأضرار الناتجة عن التلف العمدي أو الحريق.

Shaft	:Index.
Slow	7-Segment Indicator
X	A
XC-12 Series	Active Floor
XD-B	Advanced Settings
XDP-2W	Automatic Door
XD-S	B
XD-2W	Basic Settings
XE-1	Binary Display
	Bridge
	C
	Car
	CAM
	Control Board
	D
	Door
	E
	External
	F
	Fast
	Floowire Indicator
	G
	Gong
	H
	Hydraulic
	I
	Inverter
	M
	Magnet
	Manual Door
	Motor
	P
	Programming
	S
	Serial Display

التيماٲرو للصناعات الهندسية
14 عمارات العبور , صلاح سالم

11811 القاهرة
+201023666065

info@ultimatrue.com
www.ultimatrue.com

@Copyright 2023 Ultimatrue Engineering Industries.

جميع الحقوق محفوظة
XC-12 Series - Version 2.0 .